



Quemadores de fuel pesado a 2 llamas etapas, ventilador a alta presurización cabeza de combustión con regulación a alto rendimiento y elevada estabilidad de llama sistema hidráulico de regulación de aire comburente sobre los dos regímenes de llama.

Disponible en dos versiones:

-FNP para fuel pesado fluido hasta 3,5°E a 50°C

-FNPD para fuel pesado denso hasta 20°E a las 50°C

Disposición racionalizada de componentes con accesibilidad facilitada para las operaciones de calibración y mantenimiento.

Completos de pletina y junta aislante para el fijado a la caldera, boquillas, tubos flexibles, filtro de línea (para los modelos FNPD el filtro de la línea está eléctricamente calentado y provisto con un termostato).

## DATOS TECNICOS

MODELO		FNDP 100/2	FNDP 125/2	FNDP 150/2
Caudal min-max*	kg/h	40-100	60-125	70-150
Potencia térmica min-max*	Mcal/h	392-980	588-1225	686-1470
	kW	455-1137	682-1421	796-1705
Combustible	FUEL-OIL PESADO MAX 20°E a 50°C			
Funcionamiento a servicio intermitente (min. 1 detención cada 24 horas) 2 llamas				
Condiciones entorno permitido en ejercicio/almacenaje	-15..+40°C/-20...+70°C, humedad rel. max 80%			
Max temperatura aire comburente	°C	60	60	60
Potencia eléctrica nominal	kW	11.2	14	16
Motor ventilador	kW	2.2	3	4
Resistencias	kW	9	11	12
Alimentación eléctrica	3 ~ 400V-1/N ~230V-50Hz			
Grado de protección eléctrica		IP44	IP44	IP44
Peso quemador	kg	100	130	136

\* Condiciones de referencia: Temperatura entorno 20°C - Presión barométricos 1013 mbar - Altitud 0 m s.n.m

## CURVA DE FUNCIONAMIENTO: Caudal - Presion en camara de combustion

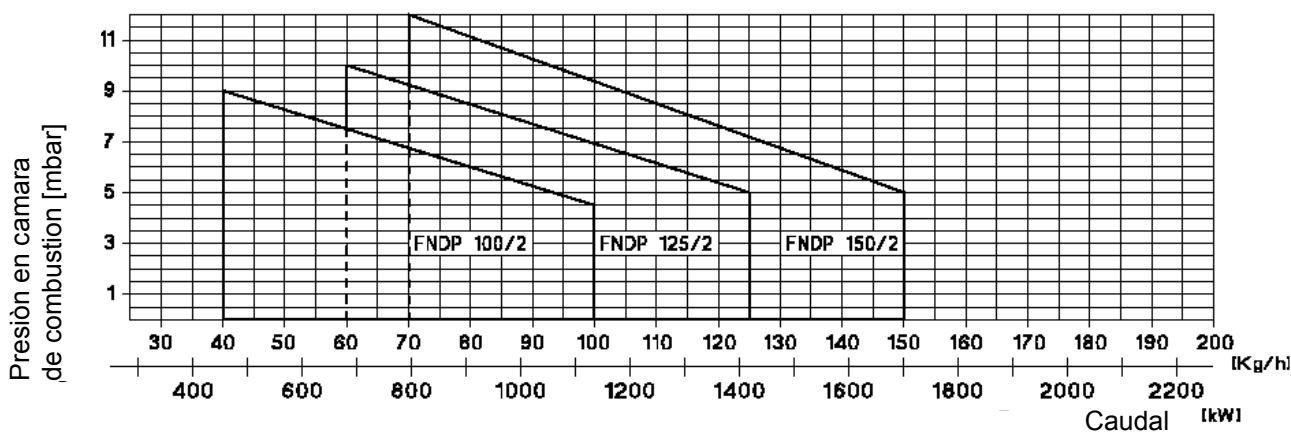

## MEDIDAS (mm)

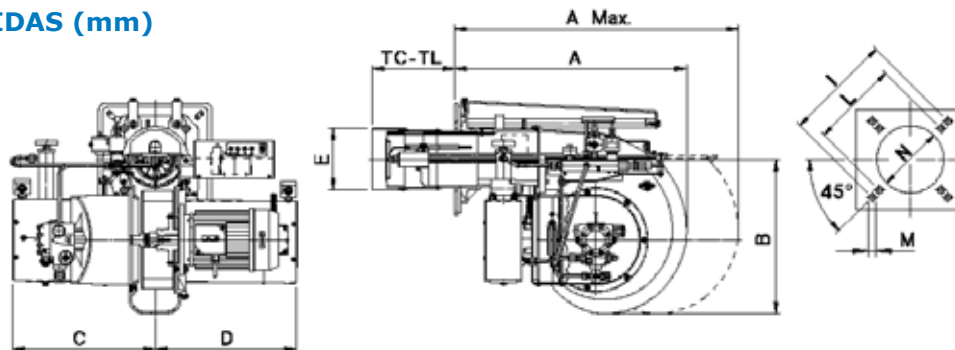

MODELO	A	A Max	B	C	D	ØE	TC	TL	I	ØL	M	N
FNDP 100/2	656	1085	440	410	400	175	235	335	368	340	M12	190
FNDP 125/2	820	1400	520	420	400	209	200	400	368	340	M14	230
FNDP 150/2	820	1400	520	420	400	209	200	400	368	340	M14	230

Las ilustraciones y los datos presentados son indicativos. Estando F.B.R. Bruciatori S.r.l. constantemente comprometida en el perfeccionamiento de la producción, se reserva el derecho de aportar, sin preaviso, modificaciones. Les illustrations et les données reportées sont indicatives. F.B.R. Bruciatori S.r.l. engagé dans le perfectionnement continu de ses fabrications se réserve le droit d'apporter, sans préavis, modifications nécessaires à ses produits.