



Quemadores de gasóleo a dos etapas progresivos (hi-low flame) o modulantes (PID fully modulating) con la añadidura del sistema opcional kit modulación y sonda. Ventilador a alta presurización cabeza de combustión con regulación a alto rendimiento y elevada estabilidad de llama.

Disposición racionalizada de componentes con accesibilidad facilitada para las operaciones de calibración y mantenimiento.

Completos de junta aislante para el fijado a la caldera, boquilla industrial con retorno, tubos flexibles, filtro de línea.

Disponible la versión con camme mecánica o electrónica.

## DATOS TECNICOS

MODELO		FGP 190/M	FGP 250/M
Caudal min-max*	kg/h	60-206	80-250
Potencia térmica min-max*	Mcal/h	600-2060	800-2500
	kW	700-2390	930-2900
Combustible		GASÓLEO 1.5°E a 20°C = 6.2 cSt = 35 sec Redwood N°1	
Funcionamiento a servicio intermitente (min. 1 detención cada 24 horas) 2 llamas progresivos & modulantes			
Condiciones entorno permitido en ejercicio/almacenaje		-15...+40°C/-20...+70°C, humedad rel. max 80%	
Max temperatura aire comburente	°C	60	60
Potencia eléctrica nominal	kW	6	9
Motor ventilador	kW	5.5	7.5
Motor bomba	kW	1.1	1.1
Absorción nominales potencias	A	11.5	15.5
Absorción nominales auxiliares	A	0.3	0.5
Alimentación eléctrica		3 ~ 400V-1/N ~230V-50Hz	
Grado de protección eléctrica		IP44	IP44
Rumorosidad** min-max	dB(A)	83-85	84-85
Peso quemador	kg	150	160

\* Condiciones de referencia: Temperatura entorno 20°C - Presión barométricos 1013 mbar - Altitud 0 m s.n.m.  
\*\* Presión sonora medida en laboratorio combustión, con quemador en función sobre caldera de prueba a 1 m de distancia (UNI EN ISO 3746)

## CURVA DE FUNCIONAMIENTO: Caudal - Presión en cámara de combustión

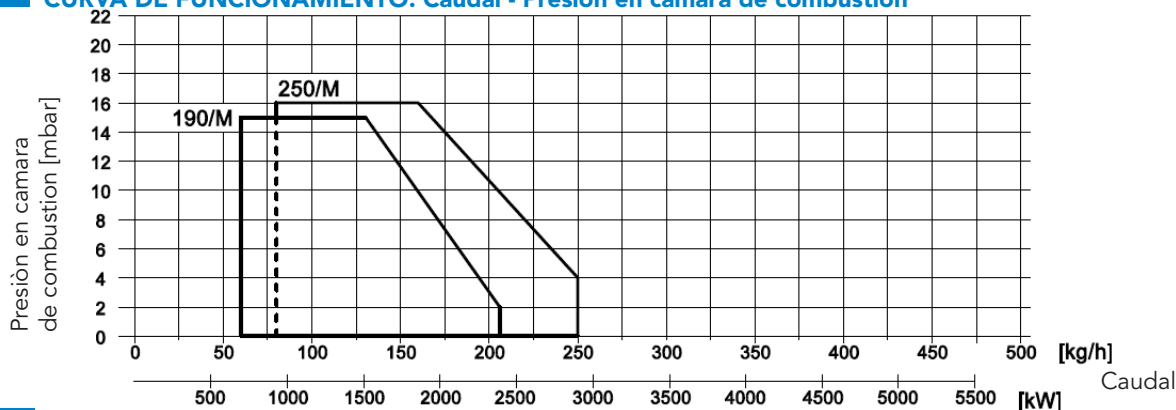

## MEDIDAS (mm)

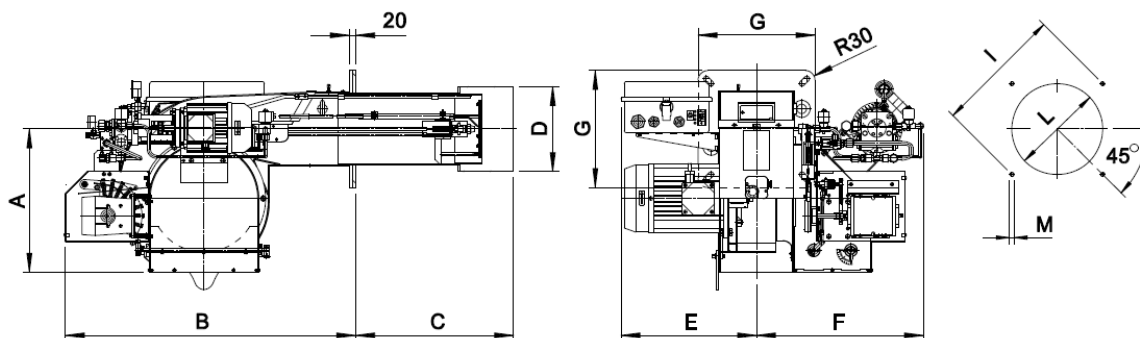

\* Dimensión de la conexión recomendada entre el quemador y el generador

MODELO	A	B	C	D	E	F	G	I			L			M
								min	*	max	min	*	max	
FGP 190/M	453	920	495	234	430	530	360	396	424	438	245	280	320	M14
FGP 250/M	453	920	500	271	430	530	360	396	424	438	280	280	320	M14

Las ilustraciones y los datos presentados son indicativos. Estando F.B.R. Bruciatori S.r.l. constantemente comprometida en el perfeccionamiento de la producción, se reserva el derecho de aportar, sin preaviso, modificaciones. Les illustrations et les données reportées sont indicatives. F.B.R. Bruciatori S.r.l. engagé dans le perfectionnement continu de ses fabrications se réserve le droit d'apporter, sans préavis, modifications nécessaires à ses produits.