

Bruciatori misti gas/olio combustibile (nafta) bistadio progressivo (hi-low flame) o modulanti (PID fully modulating) con l'aggiunta degli accessori opzionali kit di modulazione (digitale) e sonda (per controllo di temperatura o pressione). Adatti al funzionamento anche con combustibili BTZ (basso tenore di zolfo). Ventilatore ad alta prevalenza, testa di combustione con regolazione ad alto rendimento ed elevata stabilità di fiamma, completi di fiamma pilota di accensione gas.

Disponibili nelle versioni METANO (gas naturale) o G.P.L. (da specificare all'ordine). Rampa gas completa di valvola di lavoro, valvola di sicurezza, pressostato di minima pressione gas, filtro stabilizzatore di pressione; fornita assemblata, cablata e collaudata. Gli elementi di protezione tutti in metallo garantiscono grande affidabilità e durata.

Sono forniti completi di ugello, commutatore di selezione combustibile, guarnizione isolante per fissaggio alla caldaia, tubi flessibili, filtro di linea preriscaldato e termostato, serbatoio di preriscaldamento con resistenze a bassa densità flangiate e serbatoio degasatore.

DATI TECNICI

MODELLO		KN 350/M	KN 450/M	KN 550/M
Potenza termica min-max. *	Mcal/h	400/1200-3500	500/1600-4500	600/200-5500
	kW	464/1390-4060	580/1850-5220	696/2325-6395
Portata G20 (METANO) min-max*	Nm ³ /h	47/140-409	58/187-526	70/235-647
Portata G31 (GPL) min-max*	Nm ³ /h	18/54-158	22/72-203	27/91-250
Combustibile	GAS NATURALE (seconda famiglia) - GPL (terza famiglia)			
Categoria combustibile	2R' 2H' 2L' 2E' 2Er' 2ELL' 2E(R)B 38/P' 3+ 3P' 38' 3R			
Funzionamento a servizio intermittente (min. 1 arresto ogni 24 ore) bistadio progressivo e modulante				
Condizioni ambiente consentite in esercizio/stoccaggio	-15...+40°C/-20...+70°C, umidità rel. max 80%			
Max temperatura aria comburente	°C	60	60	60
Pressione minima rampa gas D2"-FS50 METANO/GPL**	mbar	294/143	490/237	-/354
Pressione minima rampa gas DN65-FS65 METANO/GPL*	mbar	145/90	222/143	313/195
Pressione minima rampa gas DN80-FS80 METANO/GPL**	mbar	90/70	144/109	200/146
Pressione minima rampa gas DN100 F100 S100 METANO/GPL**	mbar	57/57	87/87	112/112
Pressione massima ingresso valvole (Pe.max)	mbar	500	500	500
Portata OLIO COMBUSTIBILE min-max*	kg/h	40/120-350	50/160-450	60/200-550
Combustibile	OLIO COMBUSTIBILE 5°-20° E to 50° C			
Potenza elettrica nominale	kW	37.5	46	57
Motore ventilatore	kW	9.2	11	18.5
Motore pompa	kW	2.2	2.2	2.2
Resistenze	kW	24	30	36
Assorbimento nominale	A	23	28	37
Assorbimento nominale ausiliari	A	0.5	0.5	0.5
Assorbimento nominale resistenze	A	37	46	57
Alimentazione elettrica	3~400V,1/N~230V-50Hz			
Grado di protezione elettrica		IP40	IP40	IP40
Rumorosità*** min-max	dB(A)	84-85	85-88	87-91
Peso bruciatore	kg	274	306	341

* Condizioni di riferimento: Temperatura ambiente 20°C - Pressione barometrica 1013 mbar - Altitudine 0 m s.l.m.

** Pressione minima di alimentazione del gas alla rampa per ottenere la massima potenza del bruciatore considerando la contropressione in camera di combustione a valore 0 (zero)

*** Pressione sonora misurata in laboratorio combustione, con bruciatore funzionante su caldaia di prova a 1 m di distanza (UNI EN ISO 3746)

CAMPO DI LAVORO: Potenzialità - Pressione in camera di combustione

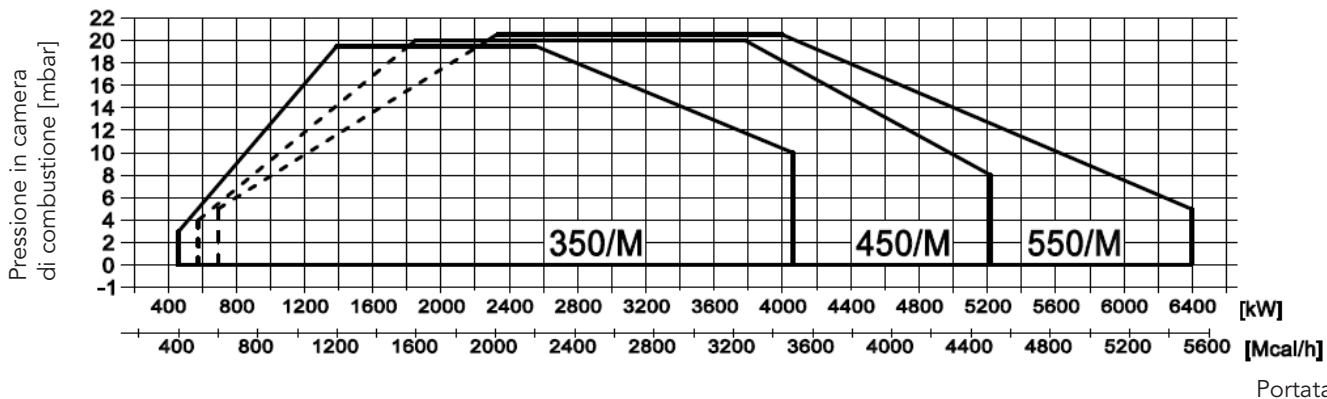

DIMENSIONI (mm)

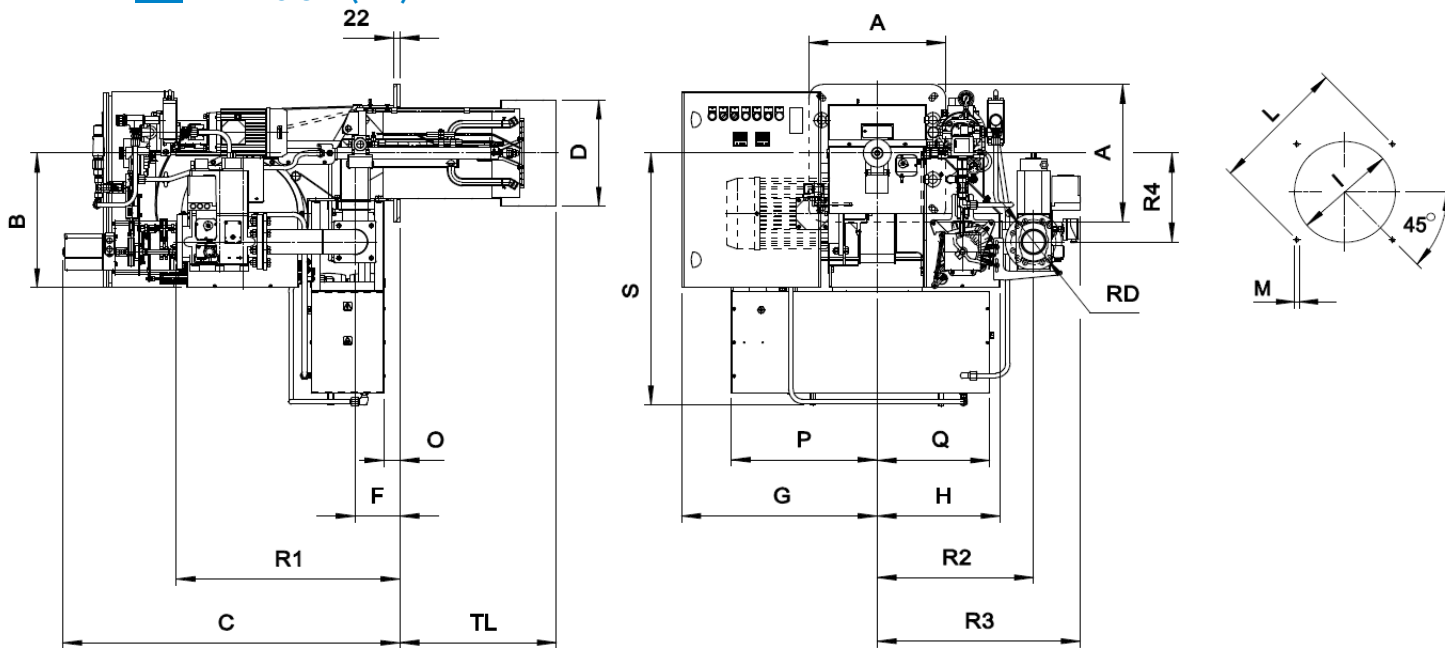

* Dimensione di collegamento tra bruciatore e generatore consigliata

MODELLO	A	B	C	D	F	G	H	TL	I _{min}	I*	I _{max}	M	L _{min}	L*	L _{max}	O	P	Q	S	R1	R2	R3	R4	RD	Peso rampa gas
KN 350/M - D2"	490	481	1206	334	160	700	440	535	350	350	450	M14	552	552	580	57	523	405	762	570	535	648	317	D2"	22 kg
KN 350/M - DN65 - FS65	490	481	1206	334	160	700	440	535	350	350	450	M14	552	552	580	57	523	405	762	780	560	713	317	DN65	37 kg
KN 350/M - DN80 - FS80	490	481	1206	334	160	700	440	535	350	350	450	M14	552	552	580	57	523	405	762	800	560	726	317	DN80	47 kg
KN 350/M - DN100 - FS100	490	481	1206	334	160	700	440	535	350	350	450	M14	552	552	580	57	523	405	762	840	590	764	317	DN100	57 kg
KN 450/M - D2"	490	481	1206	380	160	700	440	560	390	390	450	M14	552	552	580	57	523	405	905	570	535	648	317	D2"	22 kg
KN 450/M - DN65 - FS65	490	481	1206	380	160	700	440	560	390	390	450	M14	552	552	580	57	523	405	905	780	560	713	317	DN65	37 kg
KN 450/M - DN80 - FS80	490	481	1206	380	160	700	440	560	390	390	450	M14	552	552	580	57	523	405	905	800	560	726	317	DN80	47 kg
KN 450/M - DN100 - FS100	490	481	1206	380	160	700	440	560	390	390	450	M14	552	552	580	57	523	405	905	840	590	764	317	DN100	57 kg
KN 550/M - D2"	490	481	1206	380	160	700	440	560	390	410	450	M14	552	552	580	57	523	405	905	570	535	648	317	D2"	22 kg
KN 550/M - DN65 - FS65	490	481	1206	380	160	700	440	560	390	410	450	M14	552	552	580	57	523	405	905	780	560	713	317	DN65	37 kg
KN 550/M - DN80 - FS80	490	481	1206	380	160	700	440	560	390	410	450	M14	552	552	580	57	523	405	905	800	560	726	317	DN80	47 kg
KN 550/M - DN100 - FS100	490	481	1206	380	160	700	440	560	390	410	450	M14	552	552	580	57	523	405	905	840	590	764	317	DN100	57 kg