

FGP 50/2 EVO

Quemadores de gasoleo 2 LLAMAS.

Están compuestos por: ventilador de alta presurización con cuchillas inversas, cabeza de combustión con regulación a alto rendimiento y elevada estabilidad de llama, sistema hidráulico de regulación aire comburente sobre los dos regímenes de llama. Dimensiones compactas y disposición racionalizadas de componentes con accesibilidad facilitada para las operaciones de calibración y mantenimiento.

Completos boquilla industrial, tubos flexibles, filtro de línea.

Completos platina y junta aislante para el fijado a el generador.

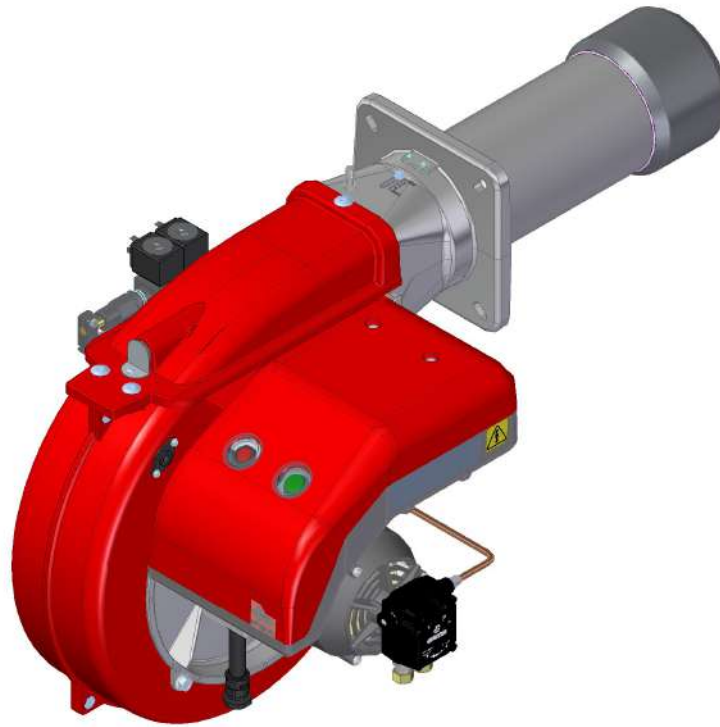

Fig. 1 FGP 50/2 EVO

DATOS TÉCNICOS FGP 50/2 EVO

MODELO		FGP 50/2 EVO
Caudal mín. 1ª llama / mín. 2ª llama - máx. 2ª llama *	[kg/h]	9.9/20-53.1
Potencia térmica mín. 1ª llama / mín. 2ª llama - máx. 2ª llama *	[Mcal/h]	100.1/204-541.8
Potencia térmica mín. 1ª llama / mín. 2ª llama - máx. 2ª llama *	[kW]	117.4/237-630
Combustible: GASOLEO 1.5°E a 20°C = 6.2 cSt = 35 sec Redwood N°1		
Funcionamiento a service intermitente (mín. 1 parada cada 24 horas) 2 llamas		
Condiciones entorno permitido en ejercicio / almacenaje:	-15... +40°C / -20... +70°C, humedad rel. máx. 80%	
Máx. temperatura aire comburente	[°C]	60
Potencia eléctrica nominal	[kW]	1.1
Motor ventilador	[kW]	0.74
Absorción nominal potencias	[A]	1.8
Absorción nominal auxiliares	[A]	0.3
Alimentación eléctrica:	3~400V, 1N~230V - 50Hz	
Grado de protección eléctrica:	IP 40	
Rumorosidad ** min-max	[dBA]	71-73
Peso quemador ***	[kg]	31

* Condiciones de referencia: Temperatura entorno 20°C - Presión barométricos 1013 mbar - Altitud 0 m s.n.m.

** Presión sonora medida en laboratorio combustión, con quemador en función sobre caldera de prueba a 1 m de distancia (UNI EN ISO 3746).

*** Por quemador FGP 50/2 EVO con cabeza larga añadir 1 kg al peso

CAMPO DE TRABAJO FGP 50/2 EVO

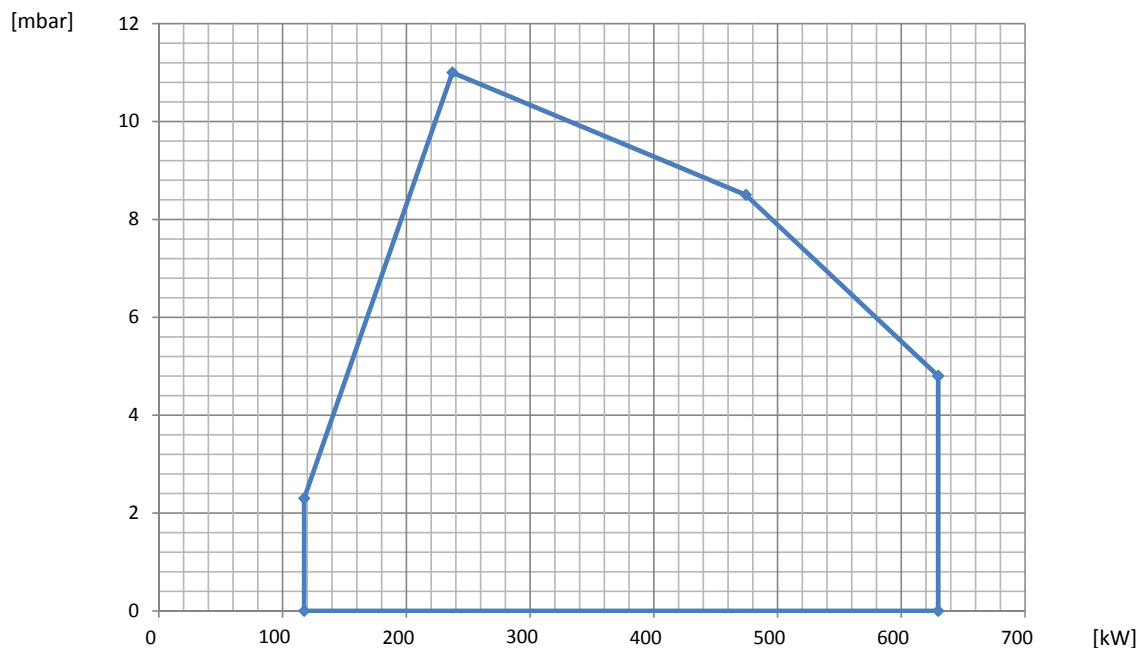

Fig. 2 X = Caudal Y = Presión en la cámara de combustión

Las curvas de funcionamiento se obtienen en calderas de prueba en conformidad con las reglas EN267 y se refieren a la combinación quemador-caldera. Para el correcto funcionamiento del quemador, el tamaño de la cámara de combustión debe cumplir con las regulaciones locales. En caso de inconformidad consulte con el fabricante.

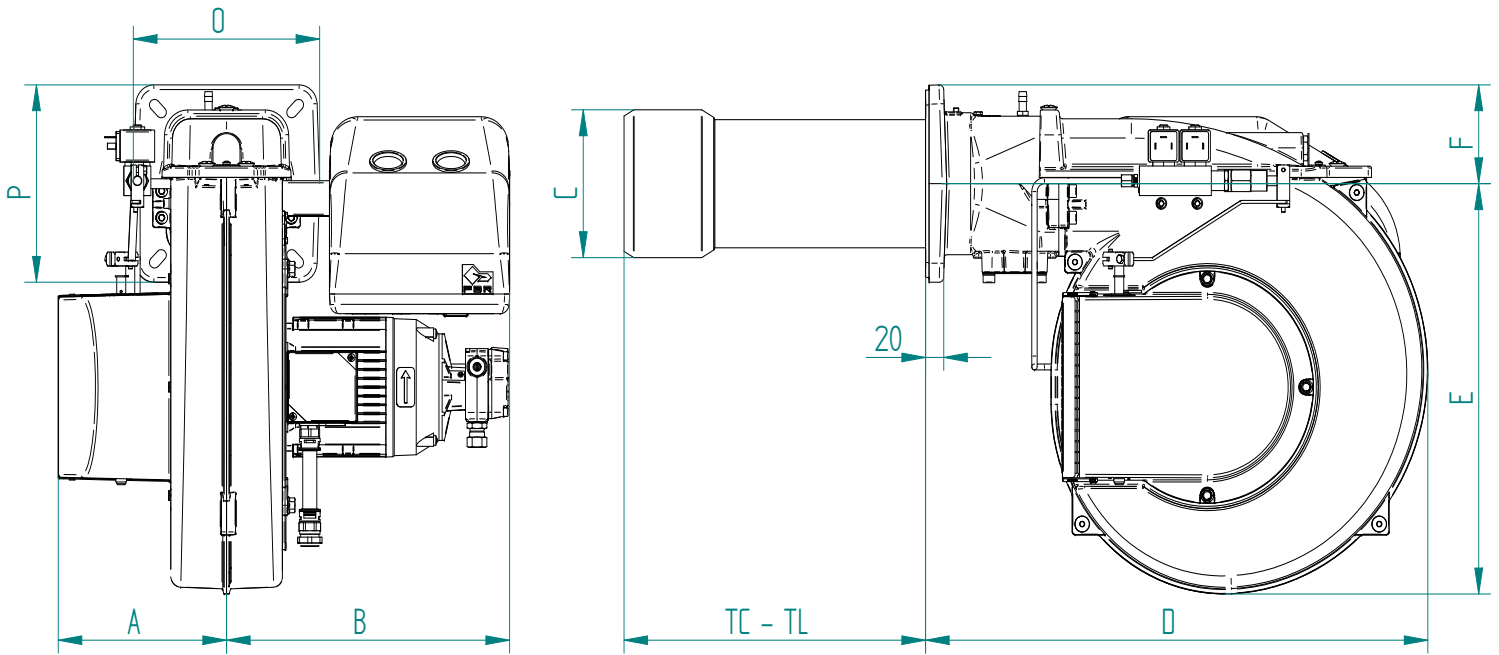
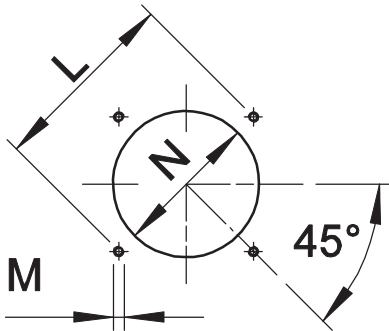

Fig. 3 Medidas FGP 50/2 EVO

MODELO	A	B	C	D	E	F	O	P
FGP 50/2 EVO	187	314	150	558	417	100	207	200

*: consulte el capítulo "longitud del canon"

PLETINA DE FIJACIÓN DEL QUEMADOR



* Diámetro del agujero aconsejado sobre el generador.

Fig. 4 Pletina de fijación del quemador

MODELO		L min	L max	M	N min	N *	N max
FGP 50/2 EVO	mm	205	226	M10	160	160	180

LONGITUD DEL CANON

La longitud de la tobera (tubo de llama) debe seleccionarse según las indicaciones proporcionadas por el fabricante de la caldera y, en cualquier caso, debe ser mayor que el espesor de la puerta de la caldera incluyendo el posible aislamiento.

Para calderas con cámaras de combustión de llama invertida, se deberá aislar el espacio de entrada de la puerta de la caldera y la tobera del quemador con cordón de material refractario. Esta protección no debe impedir la extracción de la tobera.

MODELO		TC	TL **
FGP 50/2 EVO	mm	250	335

** Para la realización de otras longitudes de cabezales de quemador, por favor póngase en contacto con nuestro departamento técnico-comercial.

DESCRIPCIÓN SEÑALES QUEMADOR

En la siguiente figura estan indicados todos las señales del quemador:

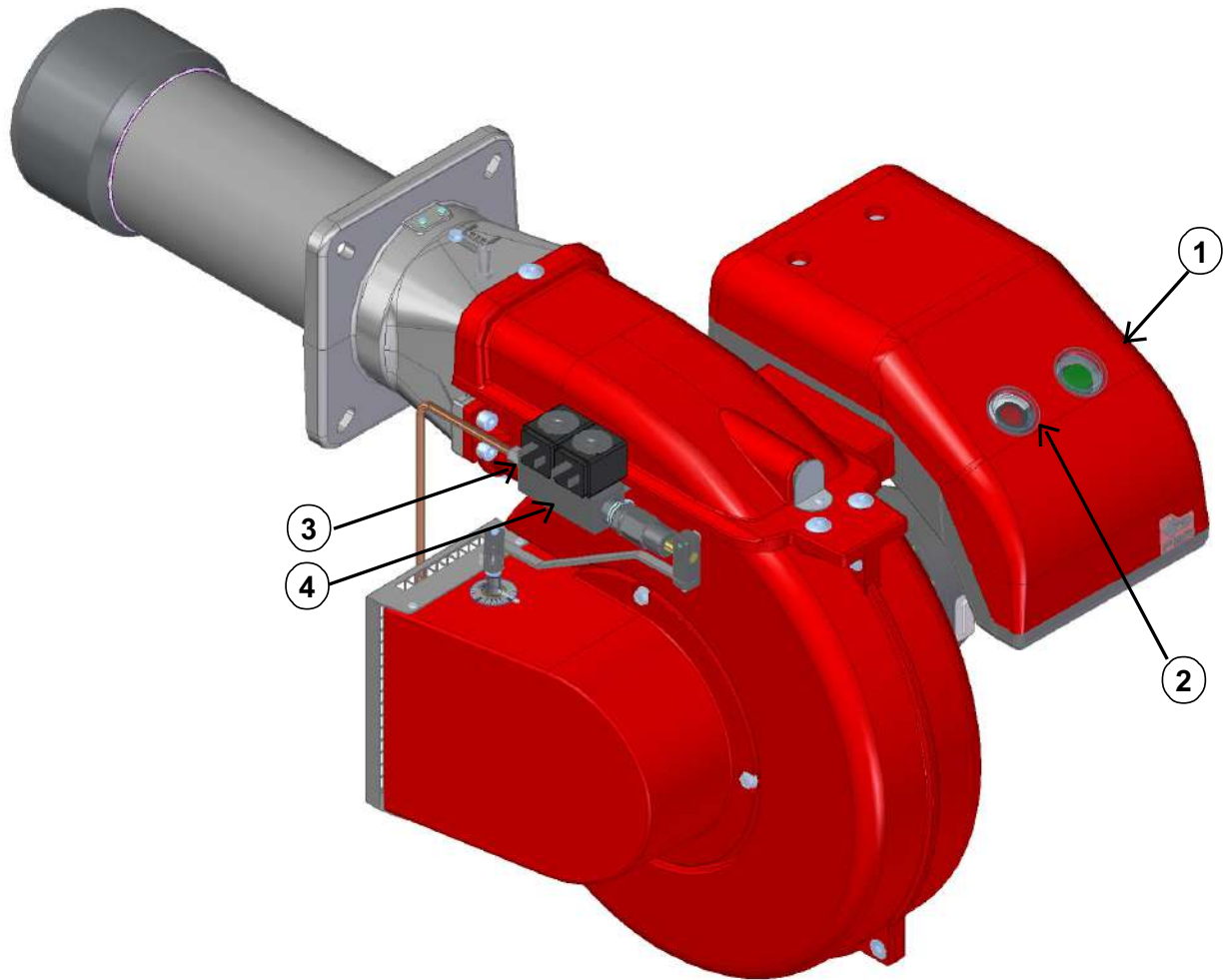

Fig. 5 Señales del quemador

LEYENDA

- 1) Interruptor general ON/OFF
- 2) Pusador de desbloqueo y led de estado
- 3) Led de 1ºllama activo
- 4) Led de 2ºllama activo

💡 El led de estado (pos.2) es el elemento de vista principal para diagnósticos de visual y de interfaz. Durante el funcionamiento normal, los diferentes estados se indican en forma de códigos de color: por favor consulte las instrucciones del programador del quemador que acompaña a este manual.

💡 Después del cierre eléctrico, la luz de señal roja (pos.2) de avería permanecerá encendida. Presionando el botón de desbloqueo (pos.2) durante al menos 3 segundos, se activarán los diagnósticos de visual; por favor consulte las instrucciones del programador del quemador que acompaña a este manual.

El diagnóstico de la causa de la avería se elimina y se enciende de nuevo el quemador, ajustando el control del quemador. Presione el botón de desbloqueo (pos.2) de cierre eléctrico durante aproximadamente 1 segundo (< 3 segundos).

💡 En el caso de cierre eléctrico, la luz de señal roja (pos.2) se encenderá. Para desbloquea, presione el botón de desbloqueo de cierre eléctrico durante aproximadamente 1 segundo (< 3 segundos) (pos.2).

ESPECIFICACIONES

ESPECIFICACIONES TÉCNICAS

Quemadores de gasoleo 2 llamas.

ESPECIFICACIONES DETALLADAS

Quemadores de gasoleo 2 llamas compuesto da:

- Ventilador de alta presurización con cuchillas inversas;
- Cabezal de combustion con regulación de alto rendimiento y elevada estabilidad de llama;
- Brida y guarnición aislante para la fijación al generador;
- Alimentación eléctrica trifásica;
- Fotoresistencia para la captación de la llama;
- Grado de protección eléctrica: IP 40;
- Extraccion de la cabeza de combustión sin tener que remover el quemador de la caldera.

COMPATIBLE A:

- Normas CE;
- Directiva E.M.C. 2014/30/UE;
- Directiva L.V. 2014/35/UE;
- Directiva máquinas 2006/42/CE - 2006/42/EG - 2006/42/EC;
- Directiva PED 97/23/CE;
- Normas de referencia: EN267 (combustible líquido) – EN 746-2 (equipos de proceso termico industrial).

MATERIAL INCLUIDO EN SUMINISTRO

- Tubos flexibles para enlace;
- Filtro de línea;
- Guarnición Isomart;
- Boquilla;
- Brida con escudo aislante;
- Placa de identificación;
- Garantía;
- Manual de instalación, uso y mantenimiento.

ACCESSORIOS

- Entrada de aire con reducción de nivel sonoro.