

K 5/2 - K 6/2 - K 7/2

Brûleurs mixte de GAZ/FIOUL 2 allures.

Ils sont composés par: coque en aluminium, ventilateur à haute pressurisation et tête de combustion avec régulation à haut rendement et stabilité élevée de flamme.

Dimensions compactes et disposition rationalisée des composants avec de l'accessibilité facilitée pour les opérations de réglage et service.

Disponibles dans les versions MÉTHANE (gaz naturel) ou G.P.L. (à spécifier à l'ordre) sur demande versions spécifiques gaz de ville ou biogas.

Pour les modèles K 5/2 - K 6/2; Rampe gaz complet de: vanne monobloc classe A (1st + 2st ouverture lente + sécurité), pressostat GAZ de minimum et filtre-stabilisateur de pression.

Pour les modèles K 7/2; Rampe gaz complet de: vanne monobloc classe A (1st + 2st ouverture lente + sécurité), dispositif de contrôle d'étanchéité vannes, pressostat GAZ de minimum et filtre-stabilisateur de pression.

Complets de: flangia et garniture pour la fixation au générateur, gicleurs industrielle, tuyaux flexibles, filtre de ligne.

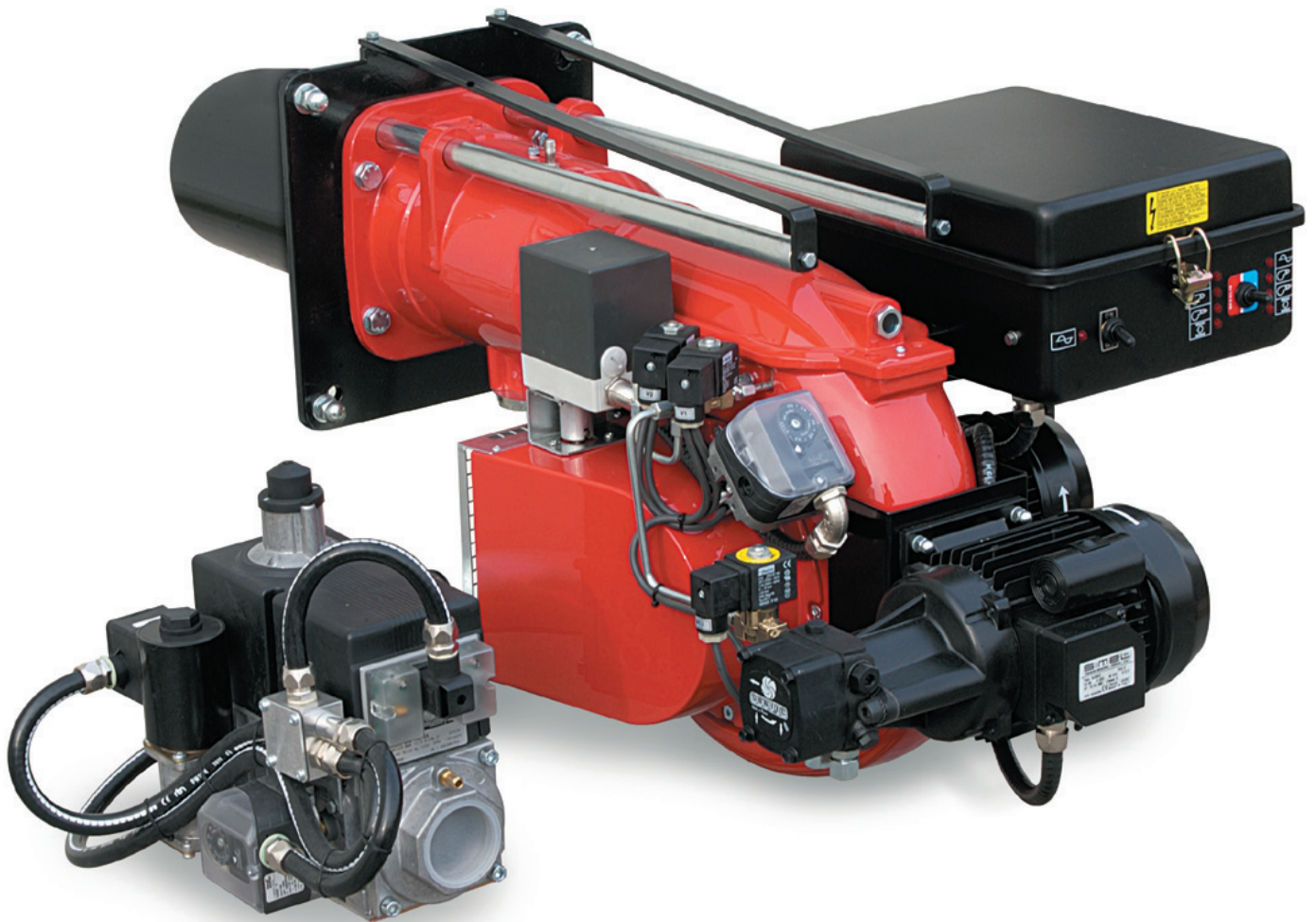

Fig. 1 K 6/2

DONNÉES TECHNIQUES ET CHAMP DE TRAVAIL K 5/2 - K 6/2 - K 7/2

MODÈLE		K 5/2	K 6/2	K 7/2
Puissance thermique 1°st. / min. 2°st. - max. 2°st. *	[Mcal/h]	116/350-650	172/500-1000	258/774-1500
Puissance thermique 1°st. / min. 2°st. - max. 2°st. *	[kW]	135/406-754	200/581-1162	300/900-1744
Débit G20 (MÉTHANE) 1°st. / min. 2°st. - max. 2°st. *	[Nm³/h]	13.5/41-76	20/58.4-117	30/90.5-175
Débit G31 (G.P.L.) 1°st. / min. 2°st. - max. 2°st. *	[Nm³/h]	5.2/15.7-29.3	7.8/22.6-45.2	11.7/35-67.9
Combustible: GAZ NATUREL (second famille) - G.P.L. (troisième famille)				
Catégorie combustible:		I2R,I2H,I2L,I2E,I2E+,I2Er,I2ELL,I2E(R)B/I3B/P,I3+,I3P,I3B,I3R		
Pression minimum rampe gaz D1" - S GAZ NATUREL/GPL **	[mbar]	72/53	-	-
Pression minimum rampe gaz D1"1/4 - S GAZ NATUREL/GPL **	[mbar]	45/34	-	-
Pression minimum rampe gaz D1"1/2 - S GAZ NATUREL/GPL **	[mbar]	28/23	43.8/22.9	84.5/39.5
Pression minimum rampe gaz D2" - S GAZ NATUREL/GPL **	[mbar]	22/21	39/20.9	73/35
Pression maximale entrée vannes (Pe. max)	[mbar]	360	360	360
Débit FIOUL 1°st. / min. 2°st. - max. 2°st. *	[kg/h]	11.6/35-65	17.2/50-100	24/70-130
Combustible: FIOUL 1.5° E a 20°C = 6.2 cSt = 35 sec Redwood N°1				
Fonctionnement au service intermittent (min. 1 arrêt chaque 24 heures) 2 étage				
Conditions milieu permis en exercice / stockage:		-15... +40°C / -20... +70°C, humidité rel. max. 80%		
Max. température air comburant	[°C]	60	60	60
Puissance électrique nominale	[kW]	1.5	3.4	3.8
Moteur ventilateur	[kW]	1.1	3	3
Absorption nominale moteur ventilateur	[A]	2.7	6.4	6.4
Moteur pompe	[kW]	0.37	0.37	0.74
Absorption nominale moteur pompe	[A]	1.2	1.2	2
Alimentation électrique:		3~400, 1/N~230V-50Hz		
Degré de protection électrique:		IP 40	IP 40	IP 40
Poids brûleur	[kg]	62	95	101

* Conditions de référence: Température milieu 20°C - Pression barométriques 1013 mbar - Altitude 0 m s.n.m.

** Pression moindre d'alimentation du gaz à la rampe pour obtenir la maxime puissance du brûleur étant donné la contre pression en chambre de combustion à la valeur 0 (zéro).

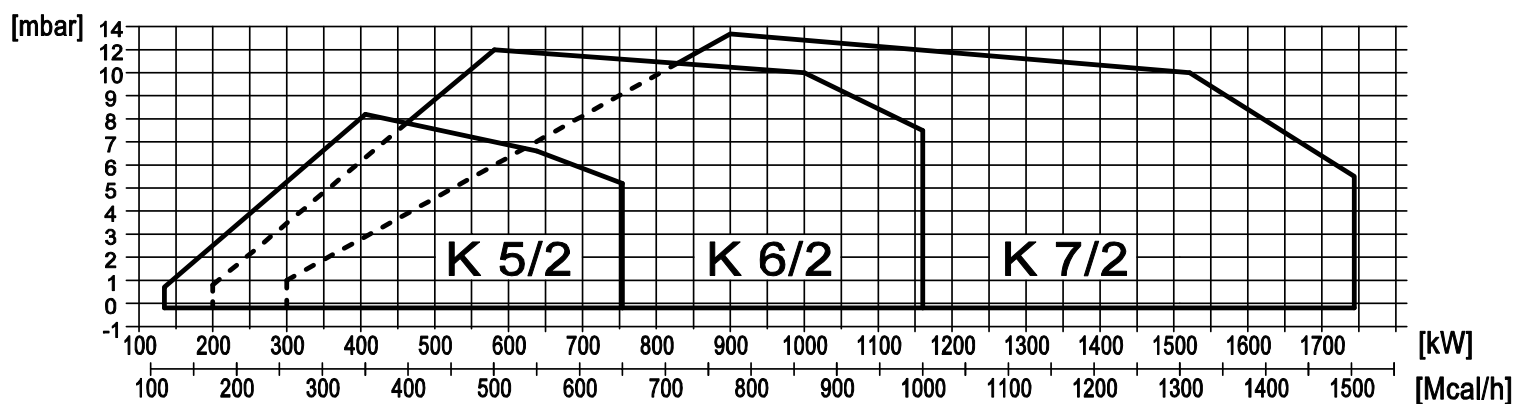
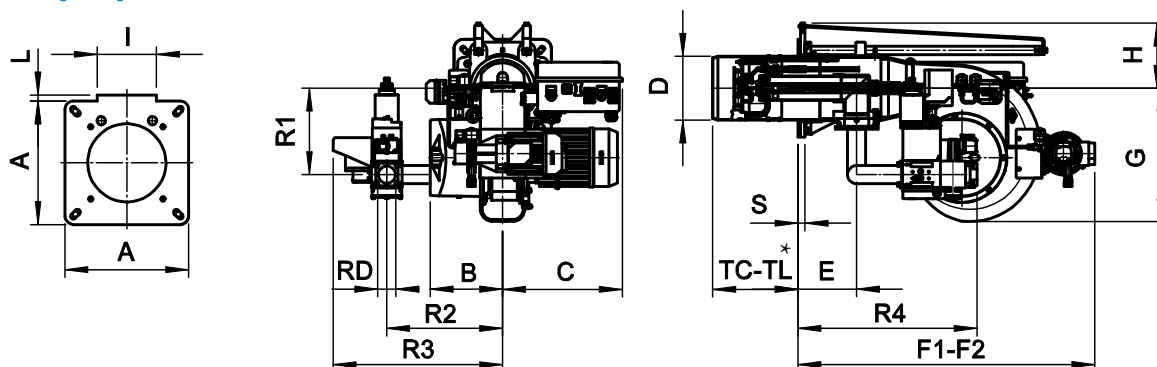

Fig. 2 X = Puissance thermique Y = Pression en chambre de combustion

Les courbes et performances sont obtenus sur des chaudières d'essai qui sont conformes à EN267 et sont indicatives des accouplements brûleur-chaudière. Pour le bon fonctionnement du brûleur, la taille de la chambre de combustion doit être conforme aux réglementations locales. En cas de non-respect s'il vous plaît consulter le fabricant.

**FBR****DIMENSIONS [MM]****BRÛLEURS MIXTE DE GAZ/FIOUL 2 ALLURES**

SK073506_A_fr

**Fig. 3** Dimensions: K 5/2 - K 6/2 - K 7/2

MODÈLE	A	B	C	D	E	F1	F2*	G	H	I	L	S	R1	R2	R3	R4	RD	Rampe gaz poids
K 5/2 - D1"-S	300	236	365	175	168	840	1280	327	171	144	10	18	260	380	438	548	Rp1	23 kg
K 5/2 - D1"1/4-S	300	236	365	175	168	840	1280	327	171	144	10	18	260	380	438	548	Rp 1 1/4	23 kg
K 5/2 - D1"1/2-S	300	236	365	175	168	840	1280	327	171	144	10	18	260	380	430	564	Rp 1 1/2	25 kg
K 5/2 - D2"-S	300	236	365	175	168	840	1280	327	171	144	10	18	260	380	430	564	Rp 2	25 kg
K 6/2 - D2"-S	320	238	393	210	193	980	1560	438	213	183	40	23	283	380	556	588	Rp 2	25 kg
K 7/2 - D2"-S	320	238	393	210	193	980	1560	438	213	183	40	23	283	380	556	588	Rp 2	25 kg

F2*: Encombrement au brûleur arriéré en position d'entretien.

TC-TL*: Voir le chapitre "la longueur de la buse"

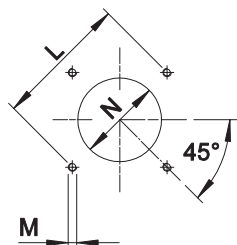
PLAQUE PORTE-BRÛLEUR**Fig. 4** Plaque porte-brûleur

* Dimension conseillée d'assemblage entre brûleur et générateur.

MODÈLE		L min	L max	M	N min	N *	N max
K 5/2	mm	310	368	M12	185	185	250
K 6/2	mm	340	368	M14	220	220	250
K 7/2	mm	340	368	M14	220	220	250

LONGUEUR DE LA BUSE

La longueur de la buse doit être conforme aux indications du fabricant de la chaudière et, dans tous les cas, supérieure à l'épaisseur de la porte de la chaudière réfractaire compris.

Pour les chaudières à chambre à inversion de flamme ou avec circulation de fumées à l'avant, il est impératif d'isoler l'espace entre la buse et le réfractaire de la chaudière avec une protection réfractaire.

Cette protection ne doit pas gêner l'extraction de la buse.

MODÈLE		TC	TL *
K 5/2	mm	250	315
K 6/2	mm	280	400
K 7/2	mm	280	400

* Pour le choix de la longueur de la buse, veuillez contacter nos bureaux techniques et commerciaux.

CARACTÉRISTIQUES DÉTAILLÉES**DESCRIPTION SYNTHÉTIQUE**

Brûleurs mixte de GAZ/FIOUL 2 allures.

DESCRIPTION DÉTAILLÉ

Brûleurs mixte de GAZ/FIOUL 2 allures; composé de:

- Coque en aluminium;
- Ventilateur à haute pressurisation;
- Tête de combustion avec régulation à haut rendement et stabilité élevée de la flamme plein de buse et flamme disque;
- Bride et garniture isolant pour fixage a générateur;
- Alimentation électrique triphasé;
- Commutateur pour la sélection de combustible gaz/fioul;
- Pressostat de sûreté air pour bloquer le brûleur si manqué ou anomal fonctionnement de ventilateur;
- Complet de rampe gaz avec vanne monoblocs classe A (1° allure + 2°allure ouverture lente + sécurité);
- Contrôleur d'étanchéité de vannes VPS standard pour le modèle K 7/2, option pour les modèles K 5/2 - K 6/2;
- Moteur dédié à l'entraînement de la pompe FIOUL; il est activé simultanément à l'activation du transformateur d'allumage du brûleur;
- Pressostat gaz de maximum standard pour les modèles K 6/2 - K 7/2, option pour le modèle K 5/2;
- Sonde UV de relèvement de la flamme;
- Support y tirant pour extracion du bruleur;
- Extraction de la tete de combustion sans devoir enlever le brûleur de la chaudière;
- Servomoteur pour le fonctionnement du volet d'air et pour le consentement du activation de 2° etage;
- Volet mobile avec fermeture totale en pause afin de minimiser les pertes d'énergie liées au refroidissement de la chaudière;
- Degré de protection: IP 40.

CONFORME A:

- Règles CE;
- Directive E.M.C. 2014/30/UE;
- Directive L.V. 2014/35/UE;
- Directive machine 2014/68/EU;
- Directive PED 97/23/CE;
- Directive GAS 2009/142/CE;
- Règles de référence: EN676 (gaz) – EN 267 (combustible liquide) – EN 746-2 (Système de utilisations industrielles).

MATÉRIEL INCLUS DANS LA FOURNITURE

- Flexible tube de liaison;
- Filtre de ligne;
- Garniture Isomart;
- Gicleurs industrielle;
- Bride avec écran;
- Plaque appliqué au corps brûleur;
- Certificat de garantie;
- Manuel installation, utilisation et maintenance.

ACCESSOIRES

- Couverture insonorisée;
- Joints antivibrant;
- Gaz robinets manuel.