

K 190/M - K 250/M

Brucciatori misti gas/gasolio bistadio progressivo (hi-low flame) o modulanti (PID fully modulating) se equipaggiati con kit di modulazione aggiuntivo e sonda.

Essi sono composti da: ventilatore ad alta prevalenza e testa di combustione con regolazione ad alto rendimento ed elevata stabilità di fiamma.

Dimensioni compatte e disposizione razionalizzata dei componenti con accessibilità facilitata per le operazioni di taratura e manutenzione,

Gli elementi di protezione tutti in metallo garantiscono grande affidabilità e durata.

Combustibile GAS disponibile nelle versioni METANO (gas naturale) o G.P.L. (da specificare a momento dell'ordine) su richiesta versioni specifiche gas città o biogas.

Rampa gas fornita completamente assemblata e testata; completa di valvola di lavoro classe A, valvola di sicurezza classe A, dispositivo controllo di tenuta valvole, pressostato gas - filtro stabilizzatore.

Forniti completi di: ugello, commutatore di selezione combustibile, flangia, guarnizione isolante per fissaggio al generatore, tubi flessibili di collegamento, filtro di linea.

Fornibili anche in versioni speciali con INVERTER e CAMMA ELETTRONICA.

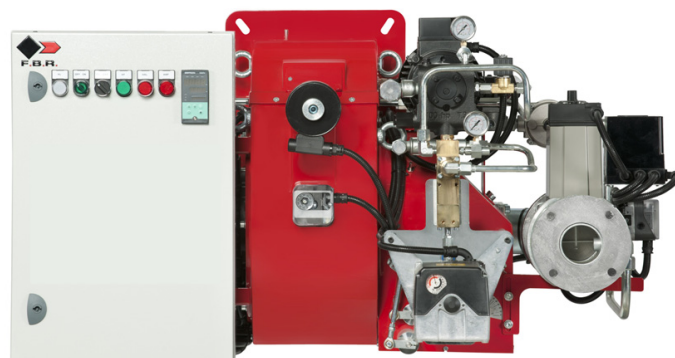
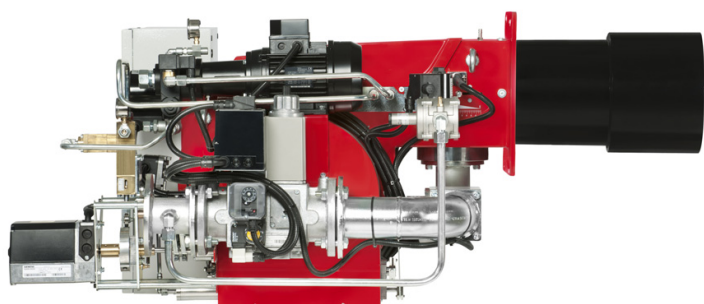
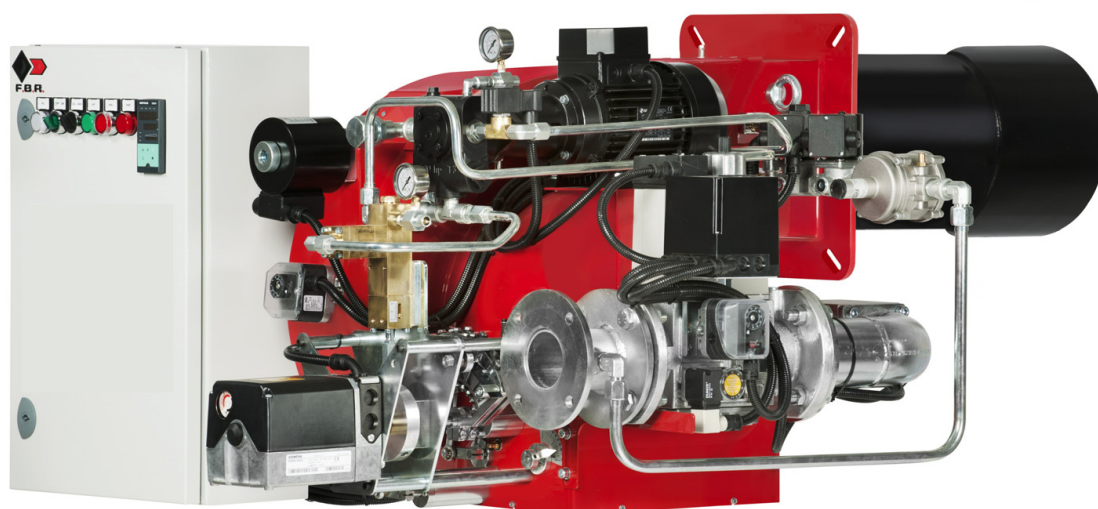

Fig. 1 K 250/M

DATI TECNICI E CAMPO DI LAVORO K 190/M - K 250/M

MODELLO		K 190/M	K 250/M
Potenza termica min. 1°st. / min. 2°st. - max. 2°st. *	[Mcal/h]	300/900-2060	400/1000-2500
Potenza termica min. 1°st. / min. 2°st. - max. 2°st. *	[kW]	349/1046-2395	465/1163-2907
Portata G20 (METANO) min. 1°st. / min. 2°st. - max. 2°st. *	[Nm³/h]	35/105-241	47/117-292
Portata G31 (G.P.L.) min. 1°st. / min. 2°st. - max. 2°st. *	[Nm³/h]	14/41-93	18/45-113
Combustibile: GAS NATURALE (seconda famiglia) - GPL (terza famiglia)			
Categoria combustibile:		I2R,I2H,I2L,I2E,I2E+,I2Er,I2ELL, I2E(R)B/I3B/P,I3+,I3P,I3B,I3R	
Funzionamento a servizio intermittente (min. 1 arresto ogni 24 ore) bistadio progressivo o modulante			
Condizioni ambiente consentite in esercizio / stoccaggio:		-15...+40°C / -20...+70°C, umidità rel. max. 80%	
Max. temperatura aria comburente	[°C]	60	60
Pressione minima rampa gas D2" FS50 METANO/GPL **	[mbar]	147/76	209/110
Pressione minima rampa gas DN65 FS65 METANO/GPL **	[mbar]	80/47	114/66
Pressione minima rampa gas DN80 FS80 METANO/GPL **	[mbar]	60/41	86/58
Pressione minima rampa gas DN100 FS100 METANO/GPL **	[mbar]	54/35	77/50
Pressione massima ingresso valvole (Pe. max)	[mbar]	360-500	360-500
Portata GASOLIO min. 1°st. / min. 2°st. - max. 2°st. *	[kg/h]	30/90-206	40/100-250
Combustibile: GASOLIO 1.5°E a 20°C = 6.2 cSt = 35sec Redwood N°1			
Potenza elettrica nominale	[kW]	7	9
Motore ventilatore	[kW]	5.5	7.5
Motore pompa	[kW]	1.1	1.1
Assorbimento nominale potenze	[A]	15	19
Assorbimento nominale ausiliari	[A]	0.5	0.5
Alimentazione elettrica:		3~400V, 1N~230V - 50Hz	
Grado di protezione elettrica:		IP40	IP40
Rumorosità *** min. - max.	[dB(A)]	81-82	82-86
Peso bruciatore	[kg]	140	152

* Condizioni di riferimento: Temperatura ambiente 20° C - Pressione barometrica 1013 mbar - Altitudine 0 m s.l.m.

** Pressione minima di alimentazione del gas alla rampa per ottenere la massima potenza del bruciatore considerando la contropressione in camera di combustione a valore 0 (zero).

*** Pressione sonora misurata in laboratorio combustione, con bruciatore funzionante su caldaia di prova a 1 m di distanza (UNI EN ISO 3746).

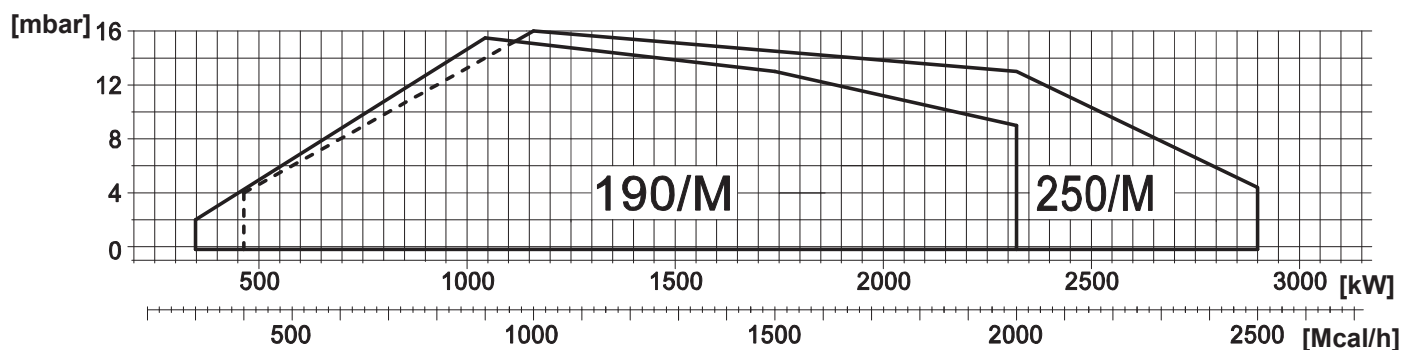

Fig. 2 X = Potenza termica Y = Pressione in camera di combustione

I campi di lavoro sono ottenuti su caldaie di prova conformi alla norma EN267 e sono indicativi per gli accoppiamenti bruciatore-caldaia. Per il corretto funzionamento del bruciatore, le dimensioni della camera di combustione devono essere conformi alla normativa vigente. In caso di non conformità consultare i costruttori.

DIMENSIONI [MM]

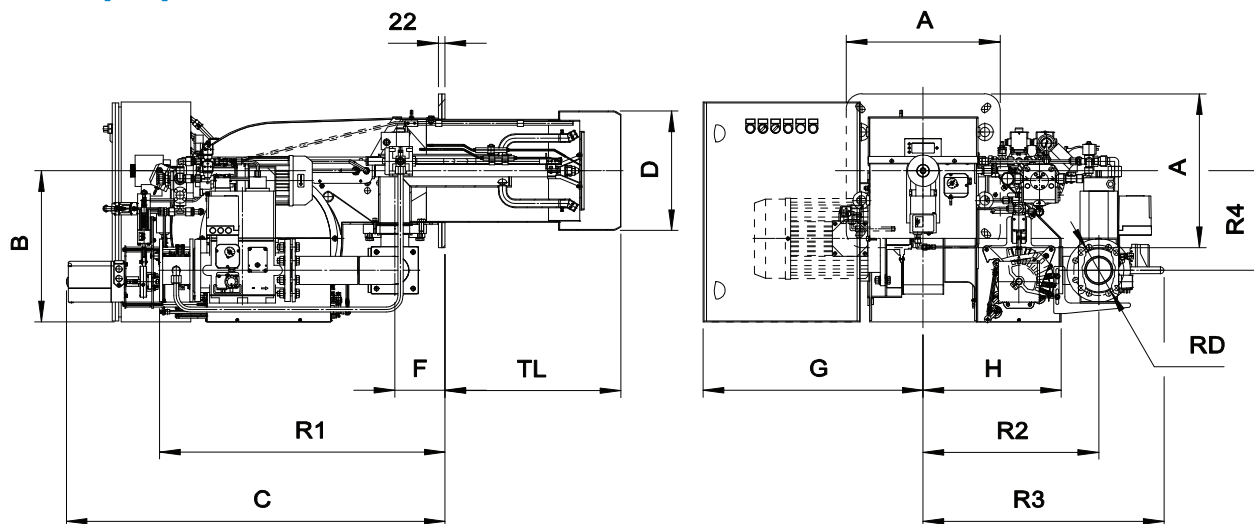

Fig. 3 Dimensioni ingombro

MODELLO	A	B	C	D	F	G	H	R1	R2	R3	R4	RD
K 190/M - D2"	370	460	1132	265	145	545	363	598	509	672	254	Rp 2
K 190/M - DN65	370	460	1132	265	145	545	363	688	480	694	254	DN65
K 190/M - DN80	370	460	1132	265	145	545	363	708	480	680	254	DN80
K 190/M - DN100	370	460	1132	265	145	545	363	748	480	700	254	DN100
K 250/M - D2"	370	460	1132	265	145	545	363	598	509	672	254	Rp 2
K 250/M - DN65	370	460	1132	265	145	545	363	688	480	694	254	DN65
K 250/M - DN80	370	460	1132	265	145	545	363	708	480	680	254	DN80
K 250/M - DN100	370	460	1132	265	145	545	363	748	480	700	254	DN100

FLANGIA FISSAGGIO BRUCIATORE

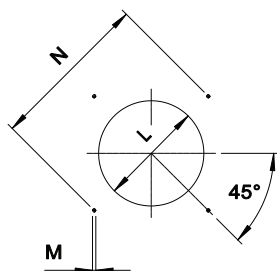

Fig. 4 Flangia fissaggio bruciatore

MODELLO		L min	L *	L max	M	N min	N *	N max
K 190/M	mm	280	280	320	M14	396	424	438
K 250/M	mm	280	280	320	M14	396	424	438

* Dimensione consigliata di connessione tra bruciatore e generatore.

LUNGHEZZA DEL BOCCAGLIO

La lunghezza del boccaglio deve essere selezionata sulla base delle indicazioni fornite dal Costruttore della caldaia e, in ogni caso, deve essere maggiore dello spessore della porta della caldaia comprensiva dell'eventuale isolante. Per caldaie con camere di combustione a fiamma inversa o passaggi frontali, occorre isolare l'intercapedine tra boccaglio e frontone con materiale refrattario. Questa protezione non deve ostacolare l'estrazione del boccaglio.

MODELLO		TL *
K 190/M	mm	481
K 250/M	mm	481

* Per la realizzazione di lunghezze boccaglio diverse, si prega di contattare i nostri Uffici Tecnico-Commerciali.

**DESCRIZIONE PER CAPITOLATO
CAPITOLATO SINTETICO**

Bruciatori misti di gas/gasolio, bistadio progressivi (hi-low flame) o modulanti (PID fully modulating) se equipaggiati con kit di modulazione aggiuntivo e sonda.

CAPITOLATO DETTAGLIATO

Bruciatore di gas/gasolio bistadio progressivi (hi-low flame) o modulanti (PID fully modulating) se equipaggiati con kit di modulazione aggiuntivo e sonda; composto da:

- Ventilatore ad alta prevalenza;
- Testa di combustione con regolazione ad alto rendimento ed elevata stabilità di fiamma completa di boccaglio in acciaio inox e disco fiamma in acciaio;
- Flangia e guarnizione isolante per il fissaggio al generatore;
- Alimentazione elettrica trifase;
- Pressostato di sicurezza lato aria per mandare in blocco il bruciatore in caso di mancato o anomalo funzionamento del ventilatore;
- Completo di rampa gas con valvola di sicurezza classe A, valvola di regolazione classe A e sistema di controllo di tenuta valvole;
- Sonda UV per il controllo della presenza di fiamma;
- Grado di protezione elettrica IP 40;
- Valvola gas sferica servocomandata; apertura progressiva ed a passaggio libero con apertura totale;
- Regolatore di pressione gasolio servocomandato;
- Servomotore per l'azionamento della serranda dell'aria, della valvola sferica del gas e del regolatore di pressione gasolio;
- Serranda mobile con chiusura totale in sosta per ridurre al minimo le perdite energetiche connesse al raffreddamento della caldaia;
- Estrazione della testa di combustione facilitata senza dover smontare il bruciatore dalla caldaia;
- Pressostato gas di massima per mandare in blocco il bruciatore se la pressione del gas supera il valore massimo di funzionamento;
- Pressostato gasolio di massima per arrestare il bruciatore se la pressione del gasolio nel ritorno supera il valore massimo di funzionamento;
- Motore dedicato per l'azionamento della pompa gasolio;
- Commutatore per selezione combustibile manuale "OIL - GAS";
- Pilota di accensione (solo per combustibile GAS);
- Predisposizione per l'aggiunta di apposito kit che permetta di trasformare il funzionamento in modulante, cioè la possibilità erogare qualsiasi valore di potenza tra il minimo ed il massimo, in funzione della richiesta istantanea del carico.

CONFORME A:

- Norme CE;
- Direttiva E.M.C. 2014/30/UE;
- Direttiva L.V. 2014/35/UE;
- Direttiva M.D. 2014/68/EU;
- Direttiva PED 97/23/CE;
- Direttiva GAS 2009/142/CE;
- Norme di riferimento: EN676 (gas) – EN267 (combustibile liquido) – EN 746-2 (apparecchiatura di processo termico industriale).

MATERIALE INCLUSO NELLA FORNITURA

- Tubi flessibili di collegamento;
- Filtro di linea;
- Guarnizione Isomart;
- Ugello;
- Flangia con schermo;
- Targa dati applicata al corpo bruciatore;
- Certificato di garanzia;
- Manuale d'installazione, uso e manutenzione.

ACCESSORI

- Kit modulatori di potenza per temperature;
- Kit modulatori di potenza per pressioni;
- Sonda per temperature da 0°C a 400°C (PT 100 a 0° C);
- Sonda per temperature da 0°C a 1200°C (sonda K);
- Sonda per pressioni 0-3 bar, 0-6 bar. 0-16 bar, 0-20 bar, 0-30 bar;
- Cuffia fonoassorbente;
- Giunti antivibranti;
- Rubinetti gas manuali.