

GAS X3CE-LX - GAS X4CE-LX

Quemadores de gas una llama con: carcasa de aluminio, ventilador de alta presurización, cabeza de combustión con regulación a alto rendimiento y elevada estabilidad de llama y tapa de protección con placa fonoabsorbente. Dimensiones compactas y disposición racionalizadas de componentes con accesibilidad facilitada para las operaciones de calibración y mantenimiento.

Rampa gas completa de válvula monobloc clase A (1ª llama apertura lenta + seguridad), presostato gas de mínima y filtro gas.

Completos conector clavija/base a 7 polos, platina y junta aislante para el fijado a el generador.



Fig. 1 GAS X3CE-LX



Fig. 2 GAS X4CE-LX

DATOS TÉCNICOS Y CAMPO DE TRABAJO

MODELO		GAS X3CE-LX	GAS X4CE-LX
Potencia térmica mín. - máx. *	[Mcal/h]	60-150	90-211
Potencia térmica mín. - máx. *	[kW]	69.8-174	104-245
Caudal G20 (METANO) mín. - máx. *	[Nm³/h]	7-17.5	10.5-24.6
Combustible: GAS NATURAL (segunda familia)			
Categoría combustible: I2R,I2H,I2L,I2E,I2E+,I2Er,I2ELL,I2E(R)B			
NOx **	[mg/kWh]	< 80: clase 3 (EN 676)	
Funcionamiento a service intermitente (mín. 1 parada cada 24 horas) 1 llama			
Condiciones entorno permitido en ejercicio / almacenaje:		-15... +40°C / -20... +70°C, humedad rel. máx. 80%	
Máx. temperatura aire comburente	[°C]	60	60
Presión mín. rampa gas D1"-S METANO ***	[mbar]	15.5	26
Presión mín. rampa gas D1"1/4-S METANO ***	[mbar]	13.5	19.5
Presión mín. rampa gas D1"1/2-S METANO ***	[mbar]	13	16.5
Presión máx. entrada válvulas (Pe. max)	[mbar]	360	360
Potencia eléctrica nominal	[W]	260	260
Motor ventilador	[W]	200	200
Absorción nominal	[A]	1.1	1.1
Alimentación eléctrica:		1/N~230V-50Hz	
Grado de protección eléctrica:		IP 40	
Rumorosidad **** mín. - máx.	[dB(A)]	66-68	66-68
Peso quemador	[kg]	13	15

* Condiciones de referencia: Temperatura entorno 20°C - Presión barométricos 1013 mbar - Altitud 0 m s.n.m.

** Para conseguir las emisiones de NOx reducidas como declarado, hará falta unir el quemador sobre calderas adecuadas a este objetivo: calderas a tres vueltas de humo, a condensación y a cualquier generador a descargado directo con carga térmica que no superas 1,1 MW/m³.

*** Presión mínima de alimentación del gas a la rampa para conseguir la máxima potencia del quemador considerando la contra presión en cámara de combustión a valor 0 (cero).

**** Presión sonora medida en laboratorio combustión, con quemador en función sobre caldera de prueba a 1m de distancia. (UNI EN ISO 3746).

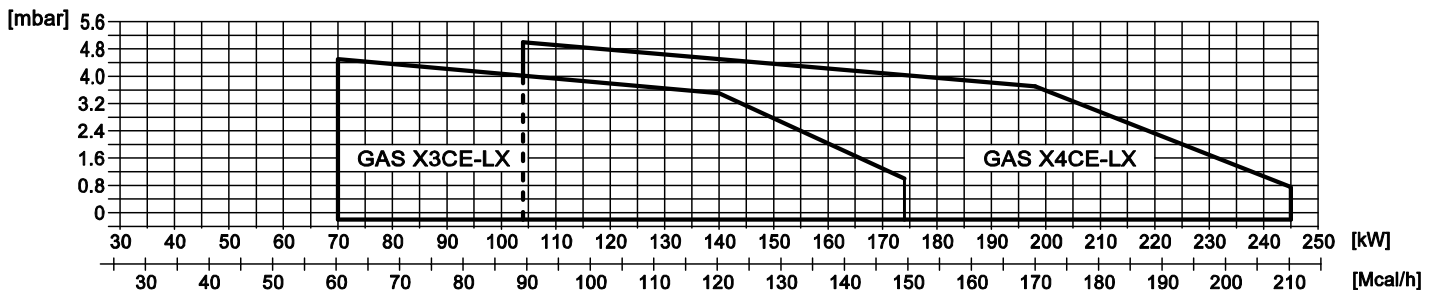

Fig. 3 X = Caudal Y = Presión en la cámara de combustión

Las curvas de funcionamiento se obtienen en calderas de prueba en conformidad con las reglas EN267 y se refieren a la combinación quemador-caldera. Para el correcto funcionamiento del quemador, el tamaño de la cámara de combustión debe cumplir con las regulaciones locales. En caso de inconformidad consulte con el fabricante.

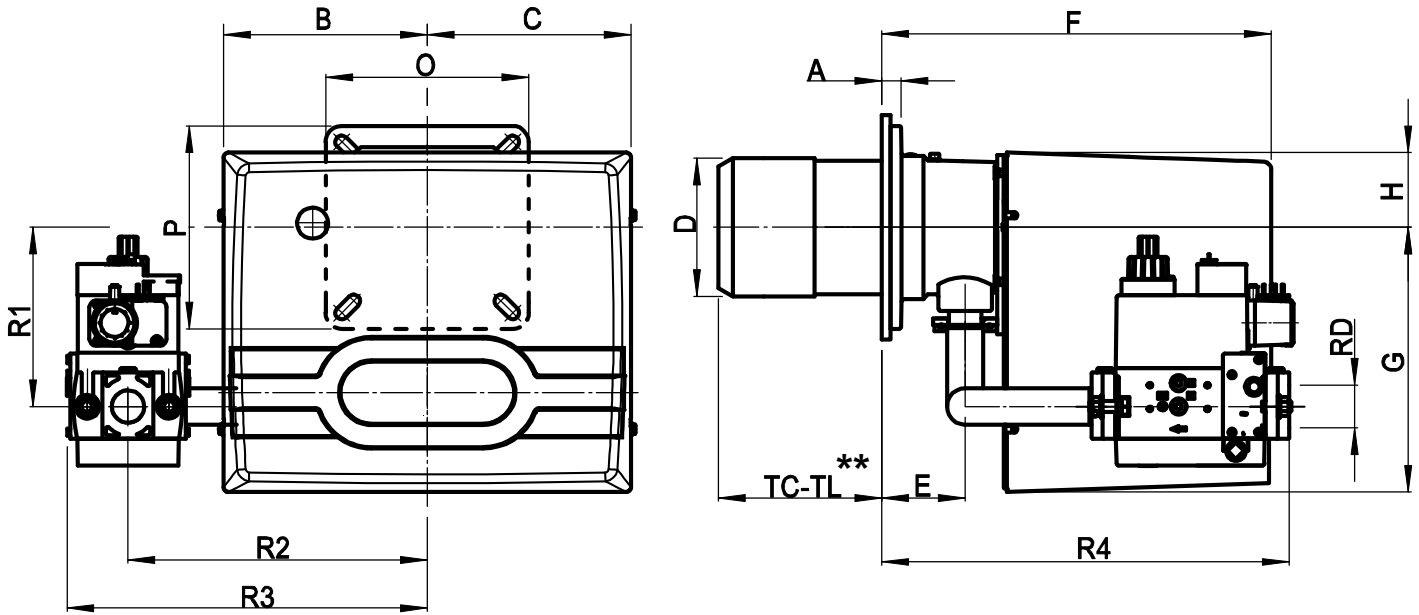
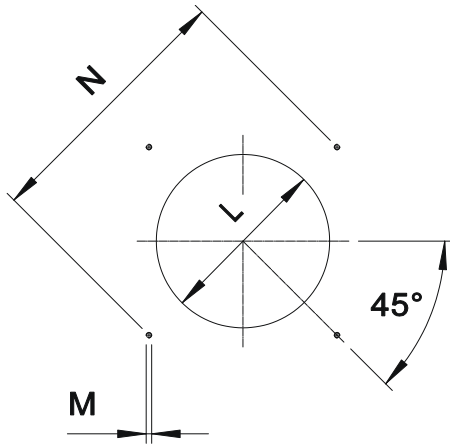

Fig. 4 Medidas GAS X3CE-LX - GAS X4CE-LX

MODELO	A	B	C	D	E	F	G	H	O	P	R1	R2	R3	R4	RD	Peso rampa gas
GAS X3CE-LX - D1"-S	20	185	195	107	54	340	248	70	200	160	152	280	337	300	1"	6 kg
GAS X3CE-LX - D1"1/4-S	20	185	195	107	54	340	248	70	200	160	152	280	337	300	1"1/4	6 kg
GAS X3CE-LX - D1"1/2-S	20	185	195	107	54	340	248	70	200	160	152	280	330	443	1"1/2	8 kg
GAS X4CE-LX - D1"-S	20	185	195	129	78	368	248	70	200	200	158	280	337	319	1"	6 kg
GAS X4CE-LX - D1"1/4-S	20	185	195	129	78	368	248	70	200	200	158	280	337	319	1"1/4	6 kg
GAS X4CE-LX - D1"1/2-S	20	185	195	129	78	368	248	70	200	200	158	280	330	467	1"1/2	8 kg

** TC-TL: consulte el capítulo " longitud del canon "

PLETINA DE FIJACIÓN DEL QUEMADOR



* Diámetro del agujero aconsejado sobre el generador.

Fig. 5 Pletina de fijación del quemador

MODELO		L min	L *	L max	M	N min	N *	N max
GAS X3CE-LX	mm	120	130	140	M8	150	170	170
GAS X4CE-LX	mm	135	140	160	M10	170	205	226

LONGITUD DEL CANON

La longitud de la tobera (tubo de llama) debe seleccionarse según las indicaciones proporcionadas por el fabricante de la caldera y, en cualquier caso, debe ser mayor que el espesor de la puerta de la caldera incluyendo el posible aislamiento.

Para calderas con cámaras de combustión de llama invertida, se deberá aislar el espacio de entrada de la puerta de la caldera y la tobera del quemador con cordón de material refractario. Esta protección no debe impedir la extracción de la tobera.

MODELO		TC	TL **
GAS X3CE-LX	mm	130	250
GAS X4CE-LX	mm	160	280

** Para la realización de otras longitudes de cabezales de quemador, por favor póngase en contacto con nuestro departamento técnico-comercial.

ESPECIFICACIONES

ESPECIFICACIONES TÉCNICAS

Quemadores de gas una llama bajas emisiones certificados CE 676 clase 3 (NOx < 80 mg/kWh).

ESPECIFICACIONES DETALLADAS

Quemadores de gas una llama bajas emisiones certificados CE 676 clase 3 (NOx < 80 mg/kWh) compuesto da:

- Carcasa de aluminio;
- Ventilador de alta presurización;
- Cabezal de combustion con regulación de alto rendimiento y elevada estabilidad de llama completo de tobera en acero y disco llama en acero;
- Tapa de protección con placa fonoabsorbente;
- Brida y guarnición aislante para la fijación al generador;
- Alimentación eléctrica monofásica;
- Presostato de seguridad para bloque el quemador en el caso de fallido o anómala funcionamiento de ventilador;
- Rampa gas completamente montada y probada; completa de válvula monobloc clase A (1°llama apertura lenta + seguridad), presostato gas de mínima y filtro gas;
- Sonda de ionización para la captación de la llama;
- Grado de protección eléctrica: IP 40.

COMPATIBLE A:

- Normas CE;
- Directiva E.M.C. 2014/30/UE;
- Directiva L.V. 2014/35/UE;
- Directiva M.D. 2014/68/EU;
- Directiva PED 97/23/CE;
- Directiva GAS 2009/142/CE;
- Normas de referencia: EN676 (gas) – EN 746-2 (equipos de proceso termico industrial).

MATERIAL INCLUIDO EN SUMINISTRO

- Guarnición Isomart;
- Brida con escudo aislante;
- Placa de identificación;
- Garantía;
- Manual de instalación, uso y mantenimiento.

ACCESSORIOS

- Juntas antivibración;
- Grifos gas manual.