

G X3H - G X3S - G X4H - G X4S - G X5H - G X5S

Brûleurs de fioul 1 allure.

Ils sont composés par: avec coque en aluminium, coffre de protection avec plaque insonore, tête de combustion avec régulation micrométrique à haut rendement et stabilité élevée de flamme.

Dimensions compactes et disposition rationalisée des composants avec accessibilité facilitée pour les opérations de réglage et service.

Dans les versions H dispositif hydraulique de fermeture rideau air.

Dans les versions R préchauffage avec contrôle de température pour allumage doux et sûrs aussi aux basses températures.

Sur demande versions spécifiques: kérosène, biodiesel.

Complets de connecteur aux 7 pôles, bride et garniture isolante pour la fixation à la chaudière, gicleur, tuyaux flexibles, filtre de ligne.



Fig. 1 G X3H - G X3S



Fig. 2 G X4H - G X4S

DONNÉES TECHNIQUES G X3H - G X3S - G X4H - G X4S - G X5H - G X5S

MODÈLE		G X3H G X3S	G X4H G X4S	G X5H G X5S
Débit min. - max. *	[kg/h]	7-15	10-20	12-30
Puissance thermique min. - max. *	[Mcal/h]	71-153	102-204	122-306
Puissance thermique min. - max. *	[kW]	83-178	118-236	142-355
Combustible: FIOUL 1.5°E à 20°C = 6.2 cSt = 35 sec Redwood N°1				
Fonctionnement au service intermittent (min. 1 arrêt chaque 24 heures) 1 allure				
Conditions milieu permis en exercice / stockage:	-15... +40°C / -20... +70°C, humidité rel. max. 80%			
Max. température air comburant	[°C]	60		
Puissance électrique nominal	[W]	220	250	600
Moteur ventilateur	[W]	150	200	450
Absorption nominal	[A]	1	1.1	2.7
Alimentation électrique:	1N~230V - 50Hz			
Degré de protection électrique:	IP 40			
Bruit min. -max. **	[db(A)]	66-66	67-68	71-72
Poids brûleur ***	[kg]	14	14	25

* Conditions de référence: Température milieu 20°C - Pression barométriques 1013 mbar - Altitude 0 m s.n.m.

** Pression sonore déterminée en laboratoire combustion, avec brûleur en marche sur chaudière de preuve à 1m de distance (UNI EN ISO 3746).

*** Pour brûleur avec coffre en acier (F) ajouter kg 5 au poids.

CHAMP DE TRAVAIL G X3H - G X3S - G X4H - G X4S - G X5H - G X5S

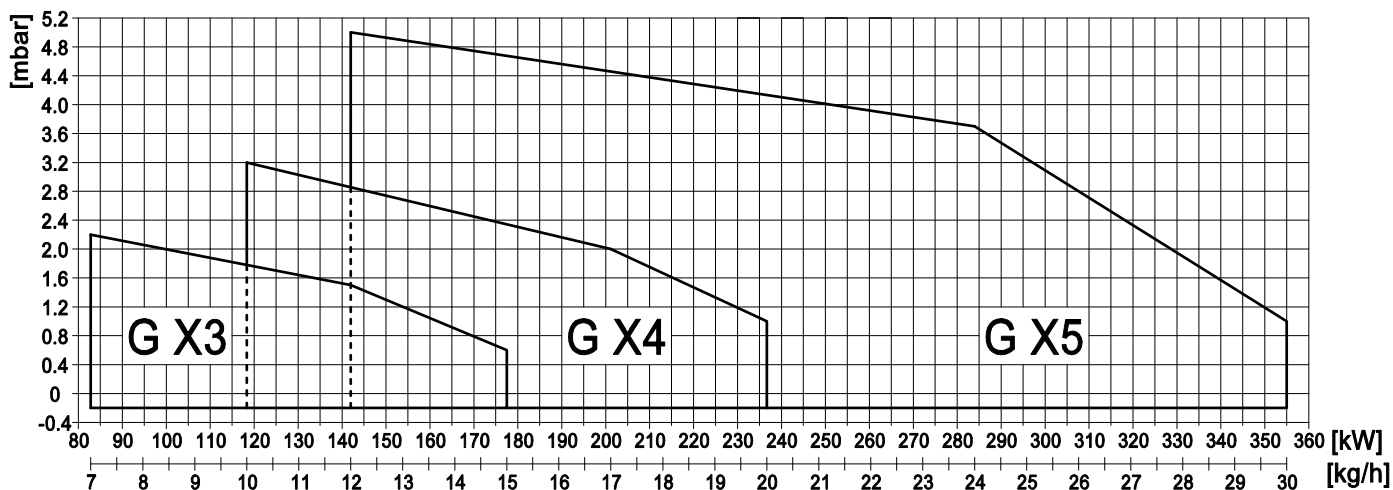

Fig. 3 X = Puissance Y = Pression en chambre de combustion

Les courbes et performances sont obtenus sur des chaudières d'essai qui sont conformes à EN267 et sont indicatives des accouplements brûleur-chaudière. Pour le bon fonctionnement du brûleur, la taille de la chambre de combustion doit être conforme aux réglementations locales. En cas de non-respect s'il vous plaît consulter le fabricant.



FBR

DIMENSIONS [MM]

BRÛLEURS DE FIOUL 1 ALLURE

SK070044_A_fr

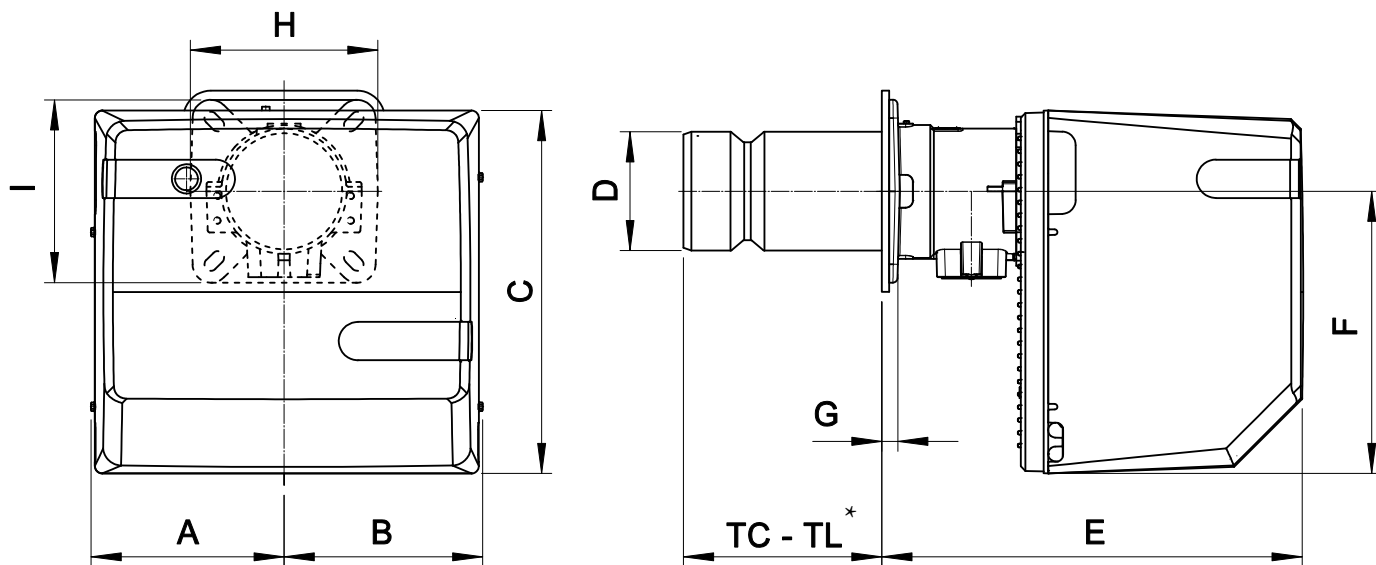

Fig. 4 Dimensions G X3H - G X3S - G X4H - G X4S - G X5H - G X5S

MODÈLE	A	B	C	D	E	F	G	H	I
G X3H G X3S	182	192	318	110	306	248	17	200	200
G X4H G X4S	182	192	318	124	306	248	17	200	200
G X5H G X5S	210	218	400	130	461	310	18	200	200

* Voir le chapitre "la longueur de la buse"

**FBR****PLAQUE PORTE-BRÛLEUR****BRÛLEURS DE FIOUL 1 ALLURE**

SK070044_A_fr

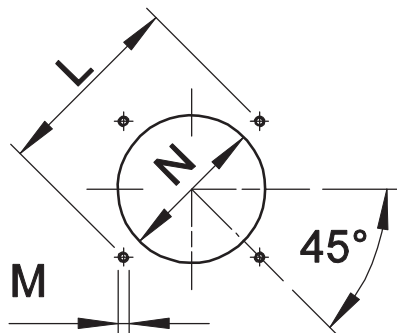

* Dimension conseillée d'assemblage entre brûleur et générateur.

Fig. 5 Plaque porte-brûleur

MODÈLE		L min	L max	M	N min	N *	N max
G X3H G X3S	mm	160	226	M10	120	130	140
G X4H G X4S	mm	170	226	M10	130	140	160
G X5H G X5S	mm	205	226	M10	140	150	180

LONGUEUR DE LA BUSE

La longueur de la buse doit être conforme aux indications du fabricant de la chaudière et, dans tous les cas, supérieure à l'épaisseur de la porte de la chaudière réfractaire compris.

Pour les chaudières à chambre à inversion de flamme ou avec circulation de fumées à l'avant, il est impératif d'isoler l'espace entre la buse et le réfractaire de la chaudière avec une protection réfractaire. Cette protection ne doit pas gêner l'extraction de la buse.

MODÈLE		TC	TL **
G X3H G X3S	mm	130	250
G X4H G X4S	mm	130	250
G X5H G X5S	mm	215	335

** Pour le choix de la longueur de la buse, veuillez contacter nos bureaux techniques et commerciaux.

CARACTÉRISTIQUES DÉTAILLÉES

DESCRIPTION SYNTHÉTIQUE

Brûleurs de fioul 1 allure.

DESCRIPTION DÉTAILLÉ

Brûleurs de fioul 1 allure composé de:

- Coque en aluminium;
- Tête de combustion avec régulation micrométrique à haut rendement et stabilité élevée de flamme;
- Coffre de protection avec plaque insonore;
- Bride et garniture isolant pour fixage a générateur;
- Alimentation électrique monophasé;
- Photoresistance de relèvement de la flamme;
- Degré de protection: IP 40.

CONFORME A:

- Règles CE;
- Directive E.M.C. 2014/30/UE;
- Directive L.V. 2014/35/UE;
- Directive machine 2014/68/EU;
- Directive PED 97/23/CE;
- Règles de référence: EN267 (combustible liquide) – EN 746-2 (Système de utilisations industrielles).

MATÉRIEL INCLUS DANS LA FOURNITURE

- Flexible tube de liaison;
- Filtre de ligne;
- Garniture Isomart;
- Gicleur;
- Bride avec écran;
- Plaque appliqué au corps brûleur;
- Certificat de garantie;
- Manuel installation, utilisation et maintenance.