

G X3H - G X3S - G X4H - G X4S - G X5H - G X5S

Quemadores de gasóleo una llama.

Están compuestos por: carcasa de aluminio, tapa de protección con placa fonoabsorbente, cabeza de combustión con regulación micrométrica a alto rendimiento y elevada estabilidad de llama.

Dimensiones compactas y disposición racionalizada de componentes con accesibilidad facilitada para las operaciones de calibración y mantenimiento.

En las versiones H dispositivo hidráulico de cierre total de la aspiración de aire.

En las versiones R precalentador con control de temperatura para encendidos suaves y seguros también a bajas temperaturas.

Sobre demandas versiones específicas: queroseno, biodiesel.

Completos de conector clavija/base a 7 polos, pletina y junta aislante para el fijado a la caldera, boquilla, tubos flexibles, filtro de línea.



Fig. 1 G X3H - G X3S



Fig. 2 G X4H - G X4S

DATOS TÉCNICOS G X3H - G X3S - G X4H - G X4S - G X5H - G X5S

MODELO		G X3H G X3S	G X4H G X4S	G X5H G X5S
Caudal mín. - máx. *	[kg/h]	7-15	10-20	12-30
Potencia térmica mín. - máx. *	[Mcal/h]	71-153	102-204	122-306
Potencia térmica mín. - máx. *	[kW]	83-178	118-236	142-355
Combustible: GASOLEO 1.5°E a 20°C = 6.2 cSt = 35 sec Redwood N°1				
Funcionamiento a service intermitente (mín. 1 parada cada 24 horas) 1 llama				
Condiciones entorno permitido en ejercicio / almacenaje:	-15... +40°C / -20... +70°C, humedad rel. máx. 80%			
Máx. temperatura aire comburente	[°C]	60		
Potencia eléctrica nominal	[W]	220	250	600
Motor ventilador	[W]	150	200	450
Absorción nominal	[A]	1	1.1	2.7
Alimentación eléctrica:	1N~230V - 50Hz			
Grado de protección eléctrica:	IP 40			
Rumorosidad mín. - máx. **	[db(A)]	66-66	67-68	71-72
Peso quemador ***	[kg]	14	14	25

* Condiciones de referencia: Temperatura entorno 20°C - Presión barométricos 1013 mbar - Altitud 0 m s.n.m.

** Presión sonora medida en laboratorio combustión, con quemador en función sobre caldera de prueba a 1m de distancia. (UNI EN ISO 3746).

*** Por quemador con capó de acero (F) añadir kg 5 al peso.

CAMPO DE TRABAJO G X3H - G X3S - G X4H - G X4S - G X5H - G X5S

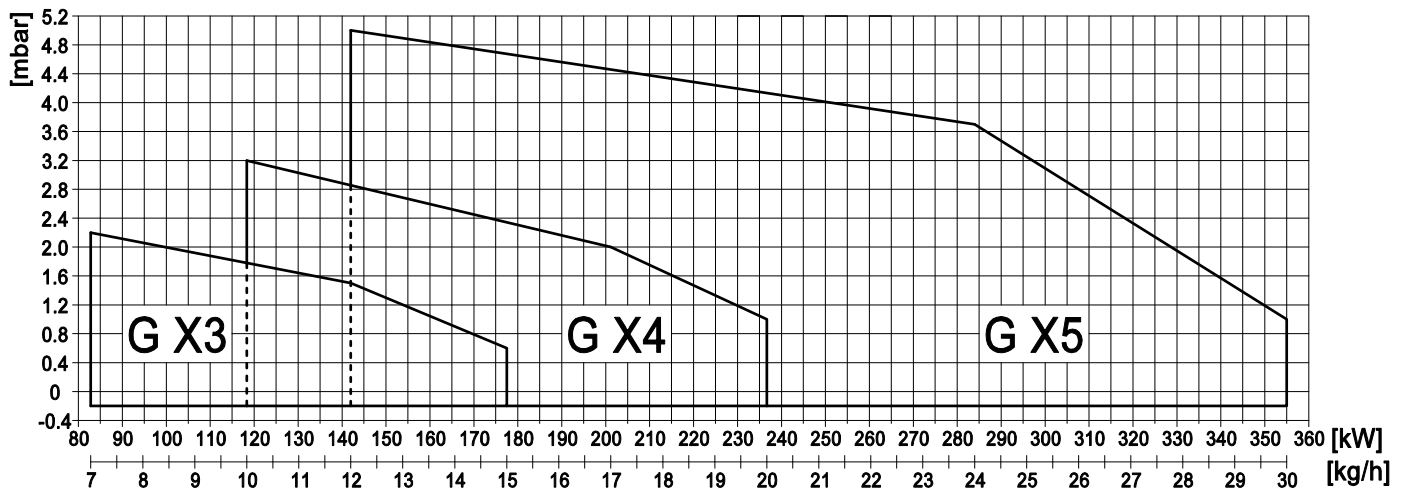

Fig. 3 X = Caudal Y = Presión en la cámara de combustión

Las curvas de funcionamiento se obtienen en calderas de prueba en conformidad con las reglas EN267 y se refieren a la combinación quemador-caldera. Para el correcto funcionamiento del quemador, el tamaño de la cámara de combustión debe cumplir con las regulaciones locales. En caso de inconformidad consulte con el fabricante.

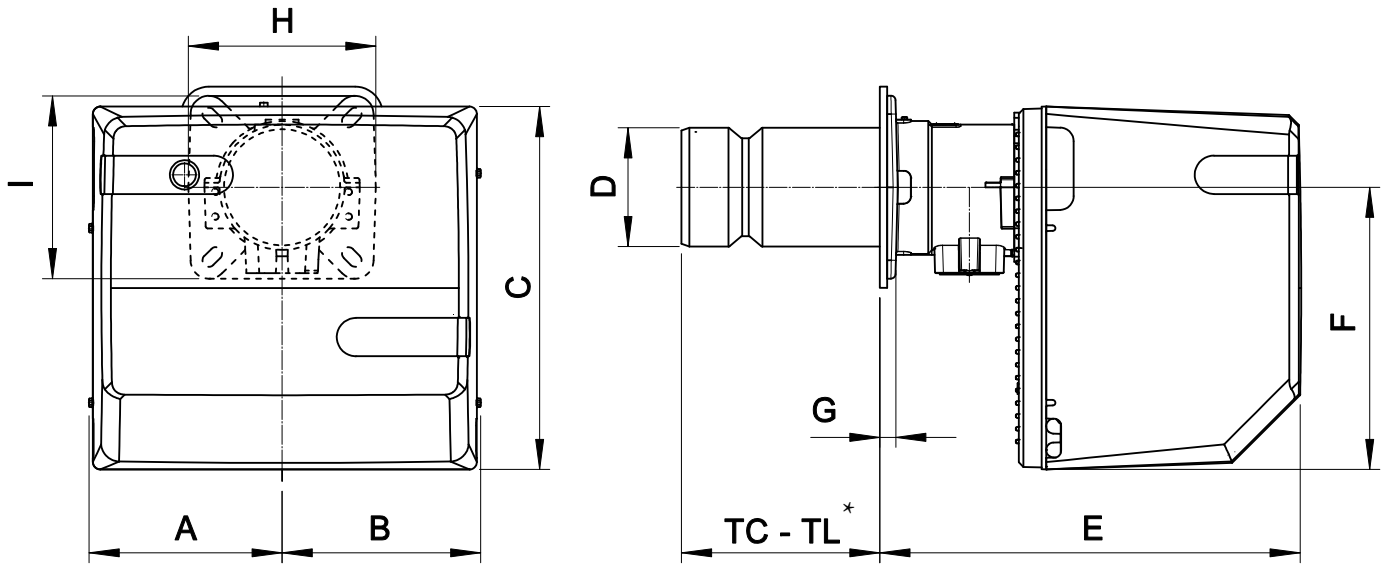
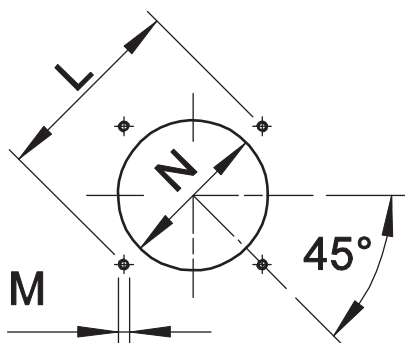

Fig. 4 Medidas G X3H - G X3S - G X4H - G X4S - G X5H - G X5S

MODELO	A	B	C	D	E	F	G	H	I
G X3H G X3S	182	192	318	110	306	248	17	200	200
G X4H G X4S	182	192	318	124	306	248	17	200	200
G X5H G X5S	210	218	400	130	461	310	18	200	200

* Consulte el capítulo "longitud del canon"

PLETINA DE FIJACIÓN DEL QUEMADOR



* Diámetro del agujero aconsejado sobre el generador.

Fig. 5 Pletina de fijación del quemador

MODELO		L min	L max	M	N min	N *	N max
G X3H G X3S	mm	160	226	M10	120	130	140
G X4H G X4S	mm	170	226	M10	130	140	160
G X5H G X5S	mm	205	226	M10	140	150	180

LONGITUD DEL CANON

La longitud de la tobera (tubo de llama) debe seleccionarse según las indicaciones proporcionadas por el fabricante de la caldera y, en cualquier caso, debe ser mayor que el espesor de la puerta de la caldera incluyendo el posible aislamiento.

Para calderas con cámaras de combustión de llama invertida, se deberá aislar el espacio de entrada de la puerta de la caldera y la tobera del quemador con cordón de material refractario. Esta protección no debe impedir la extracción de la tobera.

MODELO		TC	TL **
G X3H G X3S	mm	130	250
G X4H G X4S	mm	130	250
G X5H G X5S	mm	215	335

** Para la realización de otras longitudes de cabezales de quemador, por favor póngase en contacto con nuestro departamento técnico-comercial.

ESPECIFICACIONES

ESPECIFICACIONES TÉCNICAS

Quemadores de gasoleo 1 llama.

ESPECIFICACIONES DETALLADAS

Quemadores de gasoleo 1 llama compuesto da:

- Carcasa de aluminio;
- Cabeza de combustión con regulación micrométrica de alto rendimiento y elevada estabilidad de llama;
- Tapa de protección con placa fonoabsorbente;
- Brida y guarnición aislante para la fijación al generador;
- Alimentación eléctrica monofásica;
- Fotoresistencia para la captación de la llama;
- Grado de protección eléctrica: IP 40.

COMPATIBLE A:

- Normas CE;
- Directiva E.M.C. 2014/30/UE;
- Directiva L.V. 2014/35/UE;
- Directiva máquinas 2014/68/EU;
- Directiva PED 97/23/CE;
- Normas de referencia: EN267 (combustible líquido) – EN 746-2 (equipos de proceso termico industrial).

MATERIAL INCLUIDO EN SUMINISTRO

- Tubos flexibles para enlace;
- Filtro de línea;
- Guarnición Isomart;
- Boquilla;
- Brida con escudo aislante;
- Placa de identificación;
- Garantía;
- Manual de instalación, uso y mantenimiento.