



Quemadores de gasóleo dos etapas a salto de presión, carcasa de aluminio, tapa de protección con placa fonoabsorbente, cabeza de combustión con regulación micrométrica a alto rendimiento y elevada estabilidad de llama, sistema hidráulico de regulación aire comburente sobre los dos regímenes de llama. Dimensiones compactas y disposición racionalizadas de componentes con accesibilidad facilitada por las operaciones de calibración y mantenimiento. En las versiones R precalentador con control de temperatura por encendidos suaves y seguros también a bajas temperaturas. Completos de conector spina/presa a 7 polos, flangia y guarnición aislante por el fijado a la caldera, boquilla, tubos flexibles, filtro de línea.

DATOS TECNICOS

MODELO		G X3.22	G X4.22	G X5.22
Caudal mín 1a llama /min 2a llama.-Max 2a llama *	kg/h	4.8/7-15	6.8/10-20	9-12-30
Potencia térmica mín 1a llama /min 2a llama.-Max 2a llama *	Mcal/h	49/71-153	69/102-204	92/122-306
	kW	57/83-178	80/118-236	107/142-355
Potencia eléctrica nominal	W	220	250	600
Motor ventilador	W	150	200	450
Potencia absorbida	A	1	1.1	2.7
Alimentación eléctrica	monofase 230V (-15% +10%) - 50Hz			
Combustible	GASÓLEO 1.5°E a 20°C = 6.2 Cst = 35 sec Redwood N°1			
Peso del quemador	kg	14	14	25

_Grado de protección eléctrica: IP40 _Temperatura max aire de combustión: 60°C _Funcionamiento intermitente (min. 1 parada cada 24 horas) 2 llamas salto de presión _Condiciones ambientales permitidas en ejercicio / almacenamiento: -15...+40°C / -20...+70°C, humerad rel. max. 80%
 * Condición de referencia: Temperatura entorno 20°C _Presión barométricos 1013 mbar _Altitud 0 m s.n.m.

CURVA DE FUNCIONAMIENTO: Caudal - Presión en cámara de combustión

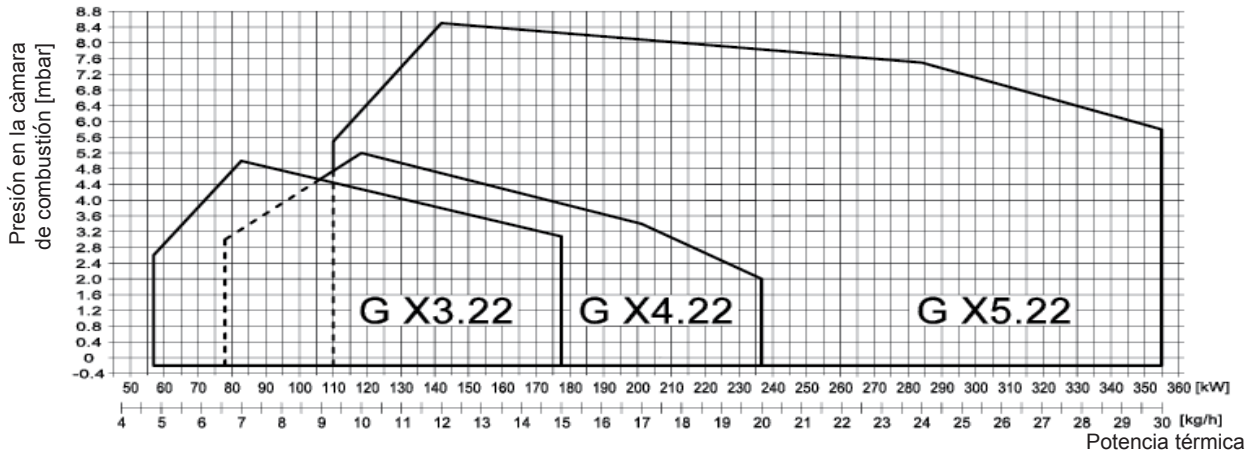

MEDIDAS (mm)

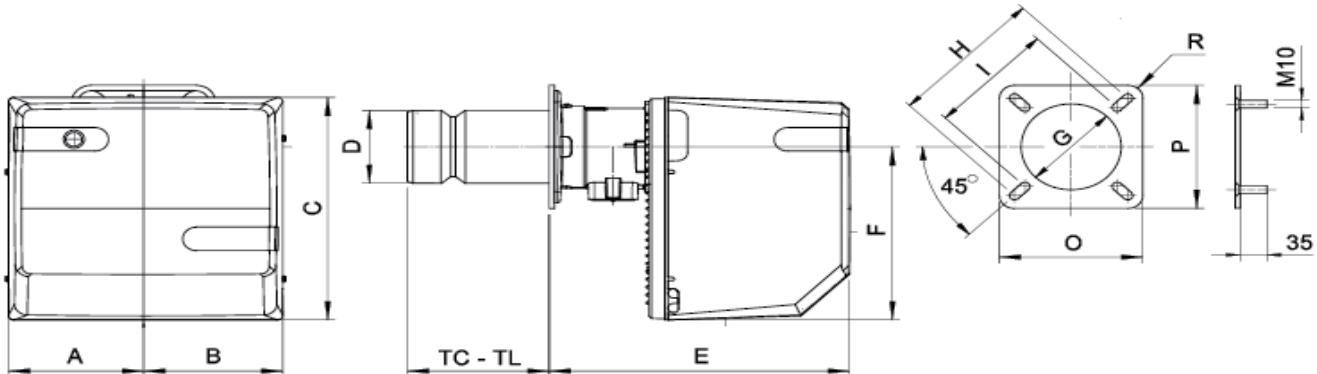

MODELO	A	B	C	ØD	E	F	G	H	I	O	P	R	TC	TL
G X3.22	179	189	318	110	306	248	120	226	160	200	200	20	130	250
G X4.22	179	189	318	124	306	248	135	226	160	200	200	20	130	250
G X5.22	207	213	400	130	461	310	140	226	205	220	220	30	215	335

Las ilustraciones y los datos presentados son indicativos. Estando F.B.R. Bruciatori S.r.l. constantemente comprometida en el perfeccionamiento de la producción, se reserva el derecho de aportar, sin preaviso, modificaciones. Les illustrations et les données reportées sont indicatives. F.B.R. Bruciatori S.r.l. engagé dans le perfectionnement continu de ses fabrications se réserve le droit d'apporter, sans préavis, modifications nécessaires à ses produits.