

AURA P A basamento con accumulo da 40 litri

Con Sistema DUOPASS®

Caldaie a gas a pavimento AURA P/E CON CAMERA APERTA e AURA P/ES CON CAMERA STAGNA per riscaldamento e produzione di acqua sanitaria, con accumulo da 40 litri in vetro porcellanato

I PLUS DELLA SERIE AURA P:

- Facilità di accesso e manutenzione
- Scheda elettronica DIGITECH® TR
- Rendimento 3 stelle ACQUA SANITARIA
- Sistema antilegionella
- Funzione memory
- Disponibili nelle 2 versioni a camera aperta e a camera stagna
- Sistema DUOPASS® con prestazioni acqua calda sanitaria eccellenti nonostante le ridotte dimensioni del boiler
- Scambiatore integrato a 2 ranghi e 7 passaggi

A richiesta: sistema di controllo remoto a distanza e sonda esterna per regolazione climatica



Mod. AURA P/ES 40 CE

SERIE P/E • CAMERA APERTA

Tiraggio naturale • sicurezza camino • bollitore vetroporcellanato • riscaldamento + acqua calda sanitaria con sistema brevettato a doppio scambiatore

MODELLO	Potenza termica		Rendimento 100% Pn %	Rendimento 30% Pn %	Capacità vaso esp. impianto litri	Capacità boiler litri	Prelievo cont. acqua miscelata Δt 30°C litri/h	Max prel. continuo acqua miscelata Δt 30°C primi 10 min. litri	Grado di protezione elettrica IP	Dimensioni (LxPxH) mm
	kw	sanitario kw								
AURA P/E 40 CE	24	15,8	90,2	88,1	10	40	800	170,5	X4D	600x600x850
AURA P/E 35 CE	39	17,2	89,2	87,2	10	40	936	193	X4D	600x600x850

SERIE P/ES • CAMERA STAGNA ★★ ★

Bollitore vetroporcellanato • riscaldamento + acqua calda sanitaria con sistema brevettato a doppio scambiatore

MODELLO	Potenza termica		Rendimento 100% Pn %	Rendimento 30% Pn %	Capacità vaso esp. impianto litri	Capacità boiler litri	Prelievo cont. acqua miscelata Δt 30°C litri/h	Max prel. continuo acqua miscelata Δt 30°C primi 10 min. litri	Grado di protezione elettrica IP	Dimensioni (LxPxH) mm
	kw	sanitario kw								
AURA P/ES 40 CE	24	15,2	93,5	91,3	10	40	834	176	X4D	600x600x850
AURA P35/ES 40 CE	28	17,2	93,8	91,8	10	40	963	197	X4D	600x600x850

ACCESSORI E FUMISTERIA

Termoregolazione	
Easy remote	
WEEK Cronotermistato settimanale	
DAY Cronotermistato giornaliero	
Sonda esterna	
Idraulica	
Supplemento circolatore maggiorato RSL 15/6	
Supplemento circolatore maggiorato RSL 15/7	
Fumisteria	
Kit partenza sdoppiato Ø80/80	
KIT A Coassiale orizzontale Ø60/100 per mod. P/ES 40	
KIT A/AURA Coassiale orizzontale Ø80/125 per mod. P35/ES 40	
KIT G Coassiale orizzontale Ø80/125	

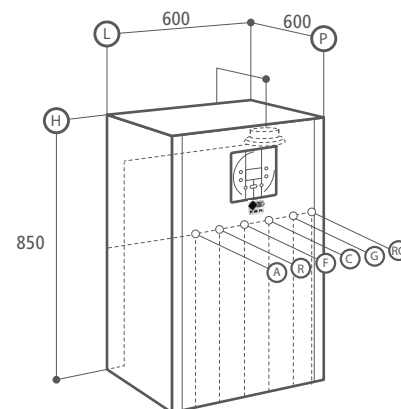

AURA B/E 24

A Andata Ø 3/4 - R Ritorno Ø 3/4 - F Fredda Ø 1/2 - G Gas Ø 3/4 - C Calda Ø 1/2 - RC Ricircolo Ø 1/2

★★★ Elevati rendimenti utili: classificazione 3 stelle secondo la Direttiva Rendimenti 92/42 EEC

DOTAZIONE DI SERIE: Kit allacciamento (raccordi telescopici + rubinetto gas) - Dima di montaggio