

## NOVAKOND serie MODULO 2K da incasso con accumulo

Caldaie a condensazione da incasso NOVAKOND MODULO RAB CON ACCUMULO DA 20 LITRI e RAB 2V CON SISTEMA INTEGRATO A 2 VIE che utilizzano uno scambiatore primario a microfiamma radiale e camera di combustione in materiale composito, rinforzata con pareti in acciaio INOX con porta fredda per un migliore isolamento termico

I PLUS DELLA SERIE NOVAKOND MODULO RAB e RAB 2V:

- Facilità di accesso e manutenzione
- Scheda elettronica DIGITECH® CS
- Rendimento 4 stelle
- Rendimento 3 stelle ACQUA SANITARIA
- Classe V NOx
- Funzione memory
- Sistema antilegionella
- Impianto a pavimento nella versione RAB 2V
- Impianto riscaldamento nella versione RAB 2V

A richiesta: sistema di controllo remoto a distanza e sonda esterna per regolazione climatica



A

SERIE AD ALTISSIMO RENDIMENTO • CAMERA STAGNA ★★★★★



XL A

RAB accumulo da 20 litri • bollitore in acciaio inox • riscaldamento + acqua calda sanitaria

MODELLO	Potenza termica resa (80/60°C)		Potenza term. utile (50/30°C)	Rendimento al 100% Pn/ 30% Pn (80/60°C) (50/30°C)		Capacità vaso di espansione impianto	Capacità boiler	Prelievo continuo acqua miscelata Δt 30°C litri/h	Max prel. continuo acqua miscelata Δt 30°C primi 10 min. litri	Grado di protezione elettrica IP	Dimensioni (LxPxH) mm
	min kW	max kW	(50/30°C) kW	(80/60°C)	(50/30°C)	litri	litri				
<b>NOVAKOND MODULO RAB Acculumo 20 litri</b>											
NOVAKOND MODULO 18 RAB	2,9	17,69	19,26	98,3/101,1	107/108,1	10	20	708	131	X4D	920x270x1250
<b>NOVAKOND MODULO RAB 2V Sistema integrato a 2 vie</b>											
NOVAKOND MODULO 18 RAB 2V	2,9	17,69	19,26	98,3/101,1	107/108,1	10	20	708	131	X4D	920x270x1250

MODULO CONTENITORE in lamiera verniciata da acquistare separatamente

MODULO CONTENITORE 92 (920x270x1250)

### ACCESSORI E FUMISTERIA

#### Termoregolazione

- Easy remote
- WEEK Cronotermostato settimanale
- DAY Cronotermostato giornaliero
- Sonda esterna

#### Idraulica

- Pompa scarico condensa
- CLEANPASS® per caricamento e lavaggio impianto idraulico
- Supplemento circolatore maggiorato
- Kit antigelo

#### Fumisteria

- Kit partenza sdoppiato PP Ø80/80
- KIT F/NOVAKOND MODULO Condotta orizzontale Ø80 lunghezza max 25 mt

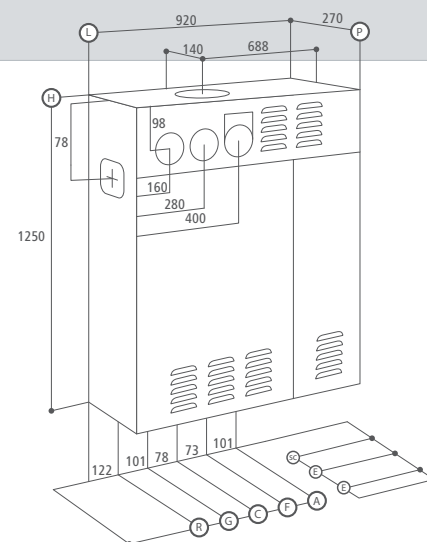

SERIE NOVAKOND MODULO da 20 litri

A Andata Ø 3/4" - R Ritorno Ø 3/4" - F Fredda Ø 1/2" G Gas Ø 1/2" - SC Scarico condensa Ø 25 - C Calda Ø 1/2"

★★★★ Elevatissimi rendimenti utili: classificazione 4 stelle secondo la Direttiva Rendimenti 92/42/CEE

Conforme alle normative UNI EN 297 UE-EN 483 basso tenore di NOx classe 5

DOTAZIONE DI SERIE: Kit allacciamento (raccordi telescopici + rubinetto gas) - Dima di montaggio