



Quemadores de gas dos llamas progresivos (hi-low flame) o MODULANTES (PID fully modulating) con la añadidura del sistema opcional kit modulación y sonda, bajas emisiones certificados CE 676 clase 3 (Nox<80 mg/kWh-CO<60mg/kWh), carcasa de aluminio, ventilador a alta presurización, cabeza de combustión con elevada estabilidad de llama, tapa de protección con placa fonoabsorbente.

DATOS TECNICOS

MODELO		GAS 4X/MCE-LX
Potencia termica min 1° st./min 2° st.-max 2° st. *	Mcal/h	45/90-211
Potencia termica min 1° st./min 2° st.-max 2° st. *	kW	52/104-245
Caudal G20 (METANO) min 1° st./min 2° st.-max 2° st.	Nm³/h	5,2/10,5-24,6
Combustible		Gas natural (segunda familia)
Categoría combustible		$I_{2R}/I_{2H}/I_{2L}/I_{2E}/I_{2E+}/I_{2E-}/I_{2ELL}/I_{2E(R)B}$
NOx	mg/kWh	<80 : clase 3 (EN 676)
Funcionamiento intermitente		dos etapas progresivos alta-baja llama o modulantes
Condiciones ambientales permitidas en ejercicio / almacenamiento		-15...+40°C / -20...+70°C, humerad rel. max. 80%
Temperatura max aire de combustion	°C	60
Presión min. rampa D1"-S METANO**	mbar	26
Presión maxima entrada valvulas (Pe.max)	mbar	360
Potencia eléctrica nominal	W	260
Motor ventilador	W	200
Potencia absorbida	A	1,1
Alimentación eléctrica		1/N~230V-50Hz
Grado de protección eléctrica		IP40
Rumorosidad *** min-máx	dba	64 - 66
Peso quemadores****	kg	17

* Condición de referencia: Temperatura entorno 20°C - Presión barométricos 1013 mbar - Altitud 0 m s.n.m.

** Presión mínima di alimentación del gas a la rampa para conseguir la máxima potencia del quemador considerando la contra presión en cámara de combustión a valor 0 (zero).

*** Presión sonora mesurada en laboratorio combustión, con quemador en función sobre caldera de prueba a 1m de distancia.

**** Por quemador con tapa de acero (F) añadir Kg 2 al peso.

CAMPO DE TRABAJO: Caudal - Presion en camara de combustion

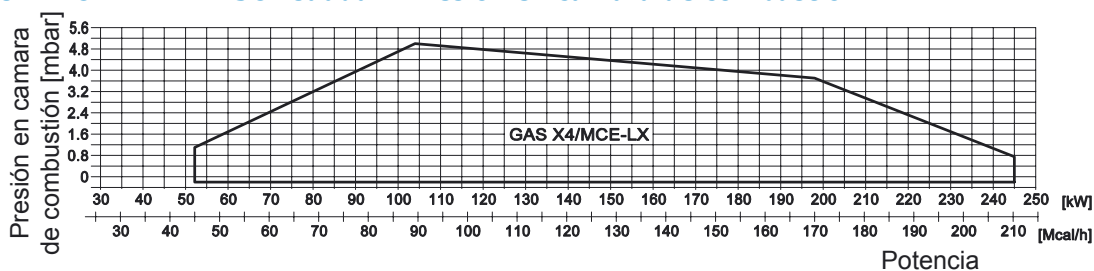

DIMENSIONES PARA INSTALACION (mm)

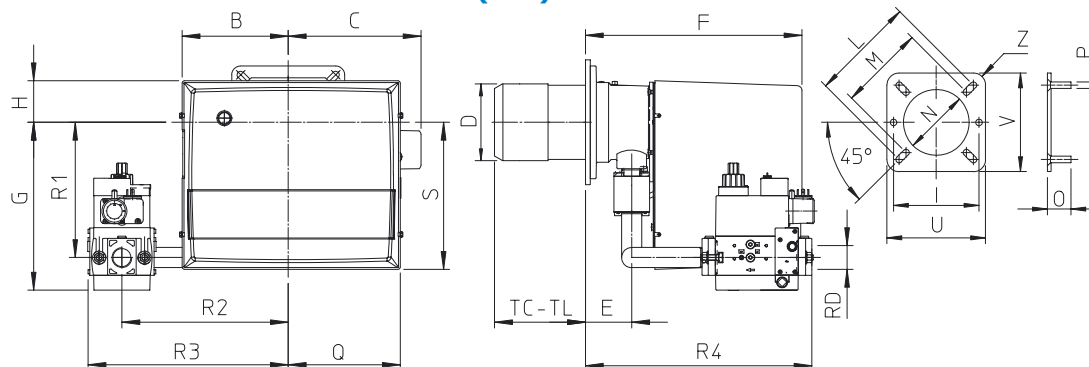

MODELO	B	C	D	E	F	G	H	I	L	M	N	O	P	Q	S	U	V	Z	TC	TL	R1	R2	R3	R4	RD	Peso RAMPA gas
GAS X4/MCE-LX-D1"-S	185	224	129	78	368	288	70	-	226	170	135	40	M10	190	248	220	220	R30	160	280	233	280	338	385	Rp 1	6 Kg