



Quemadores de gas 2 llamas, con carcasa de aluminio, tapa de protección con placa fonoabsorbente, cabeza de combustión con regulación a alto rendimiento y elevada estabilidad de llama. Dimensiones compactas y disposición racionalizadas de componentes con accesibilidad facilitada por las operaciones de calibración y mantenimiento. Disponible en las versiones Metano (gas natural) o G.P.L. (gas licuado, para especificar al orden) sobre demandas versiones específicas para gas de ciudad, gas de carbón o biogas. Línea de gas completa de válvula de trabajo 2 llamas con regulación, válvula de seguridad, presostato de mínima presión gas, filtro estabilizador de presión completamente ensamblada, cableada y comprobada. Versiones F con tapa de protección en acero con especificaciones por la aplicación sobre hornos industriales y hornos por panificación. Completos de conector clavija/base a 7 polos, pletina y junta aislante para el fijado a la caldera.

DATOS TECNICOS

MODELO		GAS X5/2CE
Potencia termica min-max	Mcal/h	70/130-300
Potencia termica min-max	kW	81,2/151-349
Caudal G20 (METANO) min-max	Nm ³ /h	8,2/15,2-35
Caudal G31 (G.P.L.) min-max	Nm ³ /h	3,2/5,8-13,5
Combustible		GAS NATURAL (segunda familia) - G.P.L. (tercera familia)
Categoría combustible		I _{2R} / I _{2H} / I _{2L} / I _{2E} / I _{2E+} / I _{2E} / I _{2ELL} / I _{2E(R)B} / I _{3B/P} / I ₃₊ / I _{3P} / I _{3B} / I _{3R}
Funcionamiento intermitente		dos llamas
Condiciones entorno permitido en ejercicio / almacenaje		-15...+40°C / -20...+70°C , humerad rel. max. 80%
Máx temperatura aire comburente	°C	60
Pressione min. línea de gas D1"-S METANO/GPL	mbar	27/33
Pressione min. línea de gas D1"1/4-S METANO/GPL	mbar	16/25
Presión max válvulas (Pe.max)	mbar	360
Potencia eléctrica nominal	W	540
Motor ventilador	W	370
Absorción nominal	A	2,4
Alimentación eléctrica		1/N~230V-50Hz
Grado de protección eléctrica		IP40
Rumorosidad min-máx	dba	67 - 71
Peso quemadores	kg	24

CAMPO DE TRABAJO: Caudal - Presion en camara de combustion

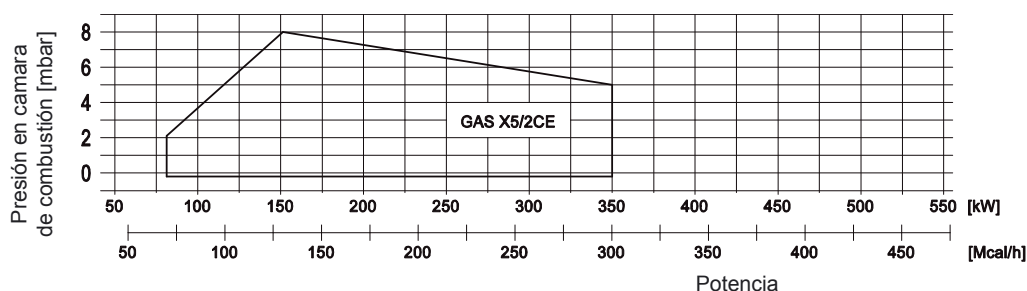

DIMENSIONES PARA INSTALACION (mm)

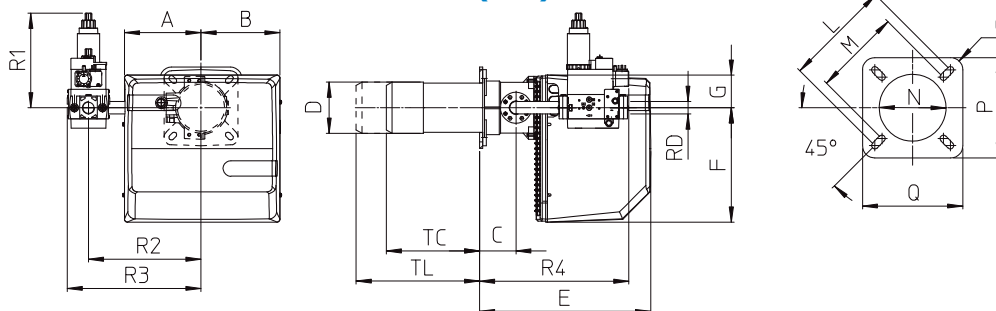

MODELO	A	B	C	D	E	F	G	L	M	N	O	P	Q	TC	TL	R1	R2	R3	R4	RD	Peso línea de gas
GAS X5/2CE-D1"-S	207	213	98	138	462	310	90	226	205	148	R30	220	220	250	335	255	305	362	403	Rp 1"	7,5 kg
GAS X5/2CE-CT-D1"-S	207	213	98	138	462	310	90	226	205	148	R30	220	220	250	335	255	305	480	403	Rp 1"	8 kg
GAS X5/2CE-D1"1/4-S	207	213	98	138	462	310	90	226	205	148	R30	220	220	250	335	255	305	362	450	Rp 1"1/4	8 kg
GAS X5/2CE-CT-D1"1/4-S	207	213	98	138	462	310	90	226	205	148	R30	220	220	250	335	255	305	480	450	Rp 1"1/4	8,5 kg